

## Spezifikationen zur Datenaufbereitung und -anlieferung

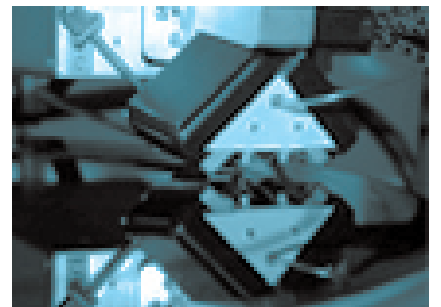
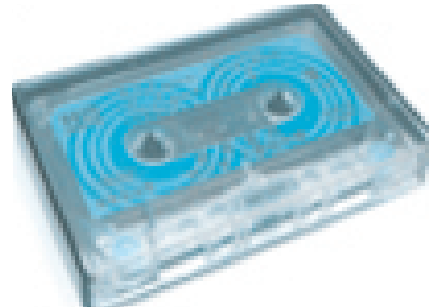
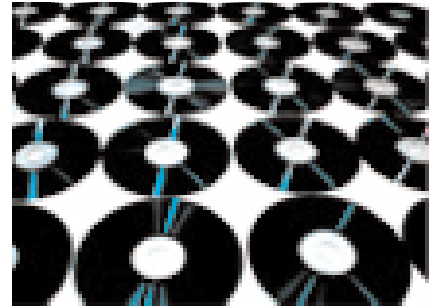

**Spezifikationen zur Datenaufbereitung und -anlieferung**

1. Verbindliche Vorgaben zur Datenaufbereitung	
1.1. Datenformat	03
1.2. Unterstützte Programme	03
1.3. Bildauflösung (Originalgröße)	03
1.4. Bildformate	03
1.5. Einstellungen	03
1.6. Datenträger	03
2. Maße, Templates	04
3. Datentransfer via ftp	04
4. Allgemeine Richtlinien für die Übermittlung von Label- bzw. Artwork-Daten auf Datenträgern	04
5. Farbabweichungen	04
6. Ergänzende Informationen	
6.1. Labeldruck	05
6.1.1. Offset	05
6.1.2. Siebdruck	05
6.2. Papier-/Kartondruck	05

**CD-Spezifikationen**

Label (12 cm)	06
Label (8 cm)	07
Booklet	08
Covercard	09
Inlaycard	10
Inlay Superjewelbox ( <i>small size</i> )	11
Maxicard	12
Kartonstecktasche	13
Folder 6 Seiten ( <i>Wickelfalz</i> )	14
Folder 8 Seiten ( <i>Wickelfalz</i> )	15
Folder 8 Seiten ( <i>Altarfalz</i> )	16
Folder 8 Seiten ( <i>Parallelmittenfalz</i> )	17
Poster 8 Seiten ( <i>Kreuzbruchfalz</i> )	18
Folder 10 Seiten ( <i>Wickelfalz</i> )	19
Poster 12 Seiten ( <i>3-Bruch Wickelfalz</i> )	20
Poster 12 Seiten ( <i>Kreuzbruchfalz</i> )	21
DPac 4 Seiten	22
DPac 4 Seiten ( <i>mit Diagonalslot, 1 mm</i> )	23
DPac 4 Seiten ( <i>mit Schlitzstanzung, 1 mm</i> )	24
DPac 4 Seiten ( <i>mit Booklet-Tasche, 1 mm</i> )	25
DPac 4 Seiten ( <i>mit Booklet-Tasche, 2 mm</i> )	26
DPac 6 Seiten	27
DPac 6 Seiten	28
DPac 6 Seiten ( <i>mit Diagonalslot, 2 mm</i> )	29
DPac 6 Seiten ( <i>mit Schlitzstanzung, 1 mm</i> )	30

**DVD-Spezifikationen**

DVD5, DVD9-Label (12 cm)	31
Inlay	32
Booklet	33

**Vinyl-Spezifikationen**

Label (12 inch)	34
Label (12 inch, <i>Picture-Disc</i> )	35
Innenhülle (12 inch, <i>Öffnung oben</i> )	36
Maxihülle (12 inch, <i>Öffnung rechts</i> )	37
Kastentasche (12 inch, <i>Öffnung rechts</i> )	38
Schuber (12 inch, <i>Öffnung rechts</i> )	39
Schlauchalbum (12 inch, <i>Öffnung rechts</i> )	40
Label (7 inch)	41
Maxihülle (7 inch, <i>Öffnung oben</i> )	42
Kastentasche (7 inch, <i>Öffnung oben</i> )	43
Label (10 inch)	44
Maxihülle (10 inch, <i>Öffnung rechts</i> )	45
Kastentasche (10 inch, <i>Öffnung rechts</i> )	46

**MC-Spezifikationen**

Klischee	47
Inlay	48
Inlay ( <i>mit zusätzlichem Flap</i> )	49
<b>Kontakt</b>	50

## Spezifikationen zu Datenaufbereitung und -anlieferung

### Einige grundsätzliche Anmerkungen

Damit die FMS GmbH mit Ihren Vorlagen/Daten das jeweils beste Druckergebnis erzielen kann, ist es unbedingt erforderlich, bei der Datenaufbereitung und Datenanlieferung untenstehenden Vorgaben zu folgen. Für Datenmaterial, das von unten angegebenen Spezifikationen abweicht, können wir kein optimales Druckergebnis garantieren. Daher ist unsere Druckvorstufe angewiesen, von den Spezifikationen abweichendes Datenmaterial neu von Ihnen anzufordern. Sollte eine Bearbeitung der angelieferten Daten erforderlich sein, werden Sie gleichfalls umgehend kontaktiert. Die aktuell gültigen Mehrkosten für grafische Bearbeitung entnehmen Sie bitte Ihrem Angebot. Im Sinne eines optimal abgestimmten und möglichst zur Gänze störungsfreien (und somit termingerechten) Produktionsablaufes sollten Sie Ihre Daten an unsere Druckvorstufenabteilung daher wie folgt anliefern.

### 1. Verbindliche Vorgaben zur Datenaufbereitung

#### 1.1. Datenformat:

Das ideale Datenformat sind X-PDF. Übermitteln Sie uns Ihre Daten im composite PDF-Format. Alle angelieferten PDFs müssen zu Version 1.3 kompatibel sein.

#### 1.2. Unterstützte Programme:

Apple Macintosh™

LAYOUTSOFTWARE:

- QuarkXpress™ (6.0)
- Adobe® InDesign® CS 1, CS 2, CS 3

BILDBEARBEITUNGSSOFTWARE:

- Adobe® Photoshop® CS 1, CS 2, CS 3

GRAFIKPROGRAMME:

- Adobe® Illustrator® CS 1, CS 2, CS 3, Version 12: Texte sind dabei in Pfade zu konvertieren
- Adobe® Acrobat®
- Macromedia® Freehand™ MX: Texte bitte in Pfade konvertieren, dabei für jede Seite ein eigenes Dokument anlegen und als editierbares eps abspeichern

#### 1.3. Bildauflösung (Originalgröße):

Strichzeichnungen: mind. 1200 dpi

Graustufenbilder, Farbbilder (CMYK, Duplex, Triplex): mind. 300 dpi

Achtung: Bei Anlieferung von Bilddateien im RGB- oder LAB-Format kommt es durch die Umwandlung in CMYK zu Farbabweichungen vom ursprünglichen Bild. Sichern Sie deshalb Farbbilder generell im CMYK-Modus; Duplex- und Triplex-Bilder gleichfalls im entsprechenden Modus.

Unsere Druckvorstufe kann die Umwandlung natürlich jederzeit kostenpflichtig für Sie vornehmen.

#### 1.4. Bildformate:

TIFF: TIFF-Bilddateien sind ohne Komprimierung (LZW etc.) abzuspeichern.

EPS: Einzeldatei. Die Daten müssen binär kodiert sein.

JPEG: JPEG-Dateien sind mit maximaler Qualität (= minimale Komprimierung) und der Formatoption Baseline Standard zu sichern. JPEG-komprimierte Bilder sollten zudem im CMYK-Farbmodus abgespeichert sein. Wir empfehlen jedoch, Bilddateien nur bei Datenfernübertragung als JPEG-Datei zu sichern. Informieren Sie uns in diesem Fall über die JPEG-Komprimierung in einer eigenen README-Datei.

#### 1.5. Einstellungen:

Pfadeinstellung für freigestellte Bilder: Kurvennäherung 10

Schriften: z. B. Adobe-, Linotype- u. Berthold-Fonts

Farbmodus: CMYK Vierfarbseparierung. Auflösung der Vektor-Grafiken: 945 Linien/cm (2400 dpi)

Farb-Profil: bitte verwenden Sie immer das aktuell gültige, welches Sie auf unserer Homepage unter dem Menüpunkt „download“ finden.

#### 1.6. Datenträger:

für Macintosh™ u. DOS/Windows™: CD-ROM, DVD5

## 2. Maße, Templates

Unsere gültigen Labelstände und Maße für CD, DVD, CD-R, Vinyl, MC sowie die Maße der gängigsten CD-/DVD-/Vinyl-/MC-Drucksachen finden Sie als pdf-Files bzw. Templates auf unserer Homepage unter dem Menüpunkt „download“.

## 3. Datentransfer via ftp

- via ftp-Server (Zugang: Host: 80.237.132.20 // Anwender: ftp1006980-grafik // Passwort: fmsgrafikfms)
- Zusatzinformationen können auch als README-Datei übertragen werden.
- Sind aufgrund unvollständiger Datenaufbereitung und -anlieferung Eingriffe bzw. Umwandlungen nötig (z.B. JPEG in TIFF zurückspeichern), werden wir sie darüber umgehend informieren. Datenbearbeitungen sind kostenpflichtig.

## 4. Allgemeine Richtlinien für die Übermittlung von Label- bzw. Artwork-Daten auf Datenträgern

- Achten Sie darauf, dass die von Ihnen angelieferten Datenträger eindeutig und unmissverständlich beschriftet sind. Für unbeschriftete Datenträger können wir keine Haftung übernehmen. In Ihrem eigenem Interesse sollten Sie keine Originaldateien, sondern lediglich Kopien verschicken.
- Geben Sie unbedingt die Spezifikation des benutzten Produktes an und führen Sie bei der Datenaufbereitung stets das im Programm angelegte Seitenformat an. Definieren Sie exakt und unmissverständlich, um wieviel Prozent ihr Dokument vergrößert (bzw. verkleinert) werden muss.
- Nennen Sie alle zu verwendenden Dateien und löschen Sie im Gegenzug sämtliche Dateien, die nicht verwendet werden sollen. Benennen Sie zudem auch alle zu verwendenden Skalen- und Sonderfarben. Um Fehlbeleuchtungen zu vermeiden, sollten Sie alle anderen Farben, die sie nicht benötigen, aus der Farbliste des Dokuments löschen. Stellen Sie sicher, dass alle Grafik-, Bilddaten und Fonts auf den Datenträger gepackt wurden. Wandeln Sie Schriften nach Möglichkeit in Pfade um. Beachten Sie aber, dass wir nur Schriften aus der Macintosh-Welt verarbeiten können. Alle verwendeten Schriften, auch jene, die in Grafiken eingebettet sind, müssen vollständig, d.h. inklusive sämtlicher Schriftschnitte mitgeliefert werden. Beachten Sie: in den meisten Programmen wird nur die Bildschirmdarstellung importierter Grafik-Dateien (z.B. EPS, TIFF, PICT-Dateien) sowie der Name und der Pfad zur Original-Grafikdatei gespeichert. Zur Weiterverarbeitung wird jedoch die Original-Grafik-Datei benötigt. Aus diesem Grund sind ausnahmslos alle importierten Grafik-Dateien mitzuliefern. Müssen fehlende Grafik- und Bilddateien nachträglich von unserer Druckvorstufe eingearbeitet werden, so gehen die Bearbeitungskosten zu Ihren Lasten.
- Verwenden Sie in Ihrem Layoutdokument TrueType-Fonts, wandeln Sie diese bitte in Zeichenwege/Pfade, um Fehldrucke zu vermeiden. Nicht jeder TrueType-Font lässt sich in PDFs einbinden.
- Geben Sie darüberhinaus auch das Programm inkl. Version an, mit dem die Dateien erstellt wurden. Liefern Sie auch das verwendete Komprimierungsprogramm mit. Legen Sie den Datenträgern unbedingt Laserausdrucke oder Farbproofs zur Kontrolle bei. Überprüfen Sie die Farbseparation auf Ihrem Laserdrucker. Zur Kontrolle der CMYK-Bilddateien empfehlen wir Ihnen farbseparierte Laserausdrucke. Beachten Sie, dass in vielen Grafikprogrammen Überfüllungen mangelhaft ausgewiesen werden. Kontrollieren Sie bitte die gewünschten Effekte durch Farbseparation. Auf Wunsch erstellen wir Ihnen jederzeit farbverbindliche Proofs Ihrer Dateien.

## 5. Farbabweichungen

Artwork wird generell im Bogenoffset-Verfahren in Sammelformen gedruckt. Eine Farboptimierung der Einzeltitel ist daher nur sehr begrenzt möglich. Geringe Farbabweichungen von der Prüfunterlage befinden sich somit innerhalb der Toleranzgrenze.

Generell ist eine Farbverbindlichkeit zwischen Kartonagen, Booklets, Inlays ect. sehr schwer zu realisieren, da die Produkte in der Regel bei verschiedenen Druckereien produziert werden. Zudem verhält sich beispielsweise ein Karton in seiner Weißeigenschaft anders als Bilderdruckpapier. Wir können Ihnen Farbverbindlichkeit nur dann zusichern und bestätigen, wenn Sie für jedes Produkt ein separates Proof (Cromalin) anliefern.

## 6. Ergänzende Informationen

### 6.1. Labeldruck

#### 6.1.1. Offset:

Im Offsetdruck können bis zu 6 Farben standgenau gedruckt werden. Gedruckt wird mit Euroscala (CMYK) in folgender Reihenfolge: weiß oder Schmuckfarbe, CMYK, zum Abschluss optional entweder Schmuckfarbe oder Matt-/Glanzlack. Farbechtheit ist nur mit weißer Vollfläche zu erreichen.

- Farbauftrag: max. 320%
- Punktzunahme: 22%
- Schriftgröße: positiv mindestens 5 Punkt; negativ mindestens 6 Punkt
- Linien: mindestens 0,15 mm (0,35 Punkt)
- Überfüllung: Standard 0,144 Punkt; arbeiten Sie hier mit dem Modul ‚Aussparen‘
- Passkreuze: das Sujet muss mit Passermarken oder Passkreuzen angelegt werden; sollte eine Nachbearbeitung erforderlich sein, fallen für Sie zusätzliche Kosten an, die nach dem tatsächlichen zeitlichen Aufwand bemessen werden.

#### 6.1.2. Siebdruck:

Im Siebdruck können bis zu 6 Farben standgenau gedruckt werden. Schmuckfarben sind möglich. Verwendet werden HKS und Pantone C. Der Tonwertumfang erstreckt sich von min. 15% bis max. 85%.

- Farbauftrag: max. 320%
- Punktzunahme: 0%
- Schriftgröße: positiv mindestens 5 Punkt; negativ mindestens 6 Punkt
- Linien: mindestens 0,15 mm (0,35 Punkt)
- Überfüllung: Standard 0,144 Punkt; arbeiten Sie hier mit dem Modul ‚Aussparen‘
- Passkreuze: das Sujet muss mit Passermarken oder Passkreuzen angelegt werden; sollte eine Nachbearbeitung erforderlich sein, fallen für Sie zusätzliche Kosten an, die nach dem tatsächlichen zeitlichen Aufwand bemessen werden.

### 6.2. Papier-/Kartondruck:

- Farbauftrag: max. 350%
- Schriftgröße: positiv mindestens 5 Punkt; negativ mindestens 6 Punkt
- Linien: mindestens 0,15 mm (0,35 Punkt)
- Überfüllung: Standard 0,144 Punkt; arbeiten Sie hier mit dem Modul ‚Aussparen‘
- Passkreuze: das Sujet muss mit Passermarken oder Passkreuzen angelegt werden; sollte eine Nachbearbeitung erforderlich sein, fallen für Sie zusätzliche Kosten an, die nach dem tatsächlichen zeitlichen Aufwand bemessen werden.

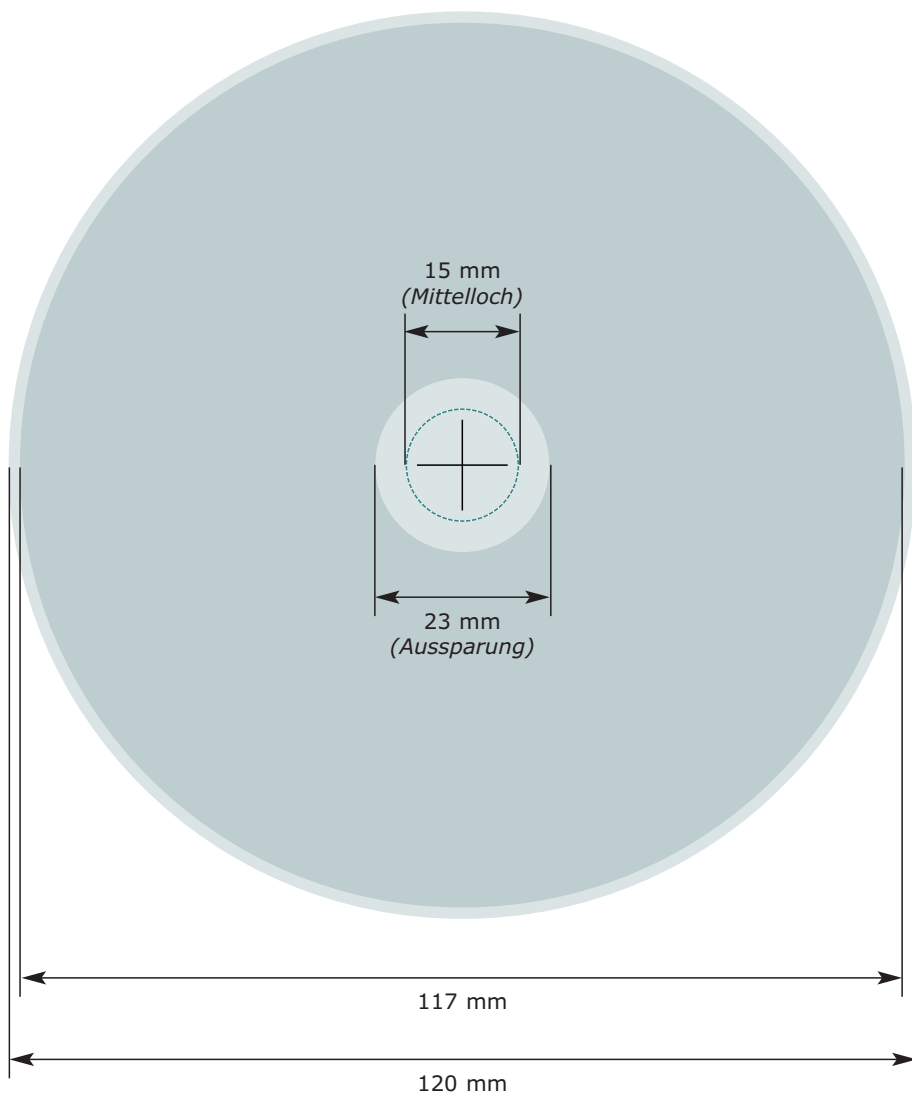
**Label**  
(12 cm)

Druckbereich

Endformat

**Format (bedruckbar):**

117 mm / 23 mm

**Beschnitt/Mittelloch:**

Kein Beschnitt.

Das Mittelloch nicht aussparen.

**Farben:**

CMYK (Euroskala)

HKS und Pantone

Matt-/Glanzlack

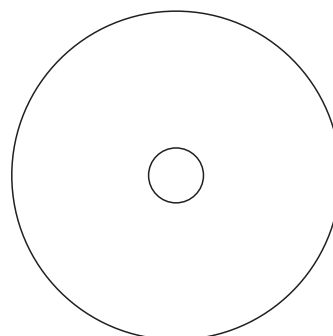

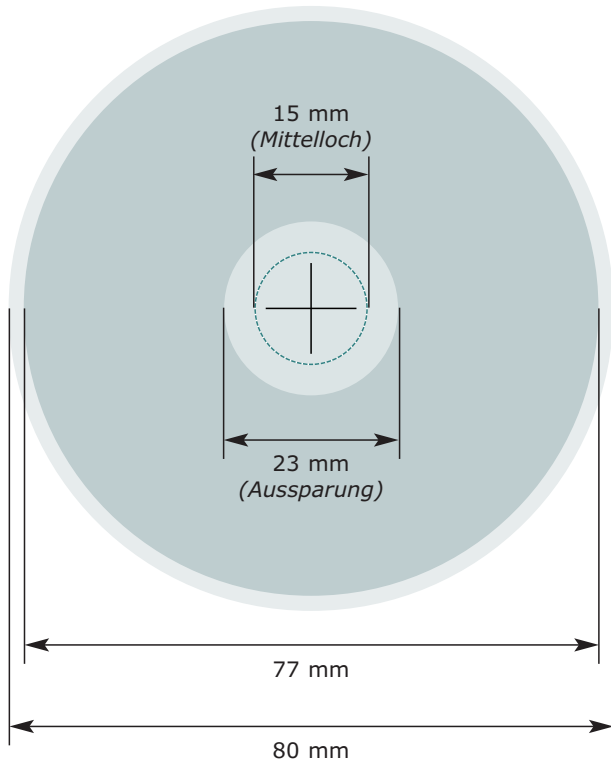
**Label**  
(8 cm)

Druckbereich

Endformat

**Format (bedruckbar):**

77 mm / 21 mm

**Beschnitt/Mittelloch:**

Kein Beschnitt.  
Das Mittelloch nicht aussparen.

**Farben:**

CMYK (Euroskala)  
HKS und Pantone  
Matt-/Glanzlack

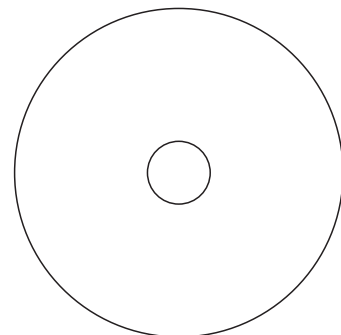

**Booklet**

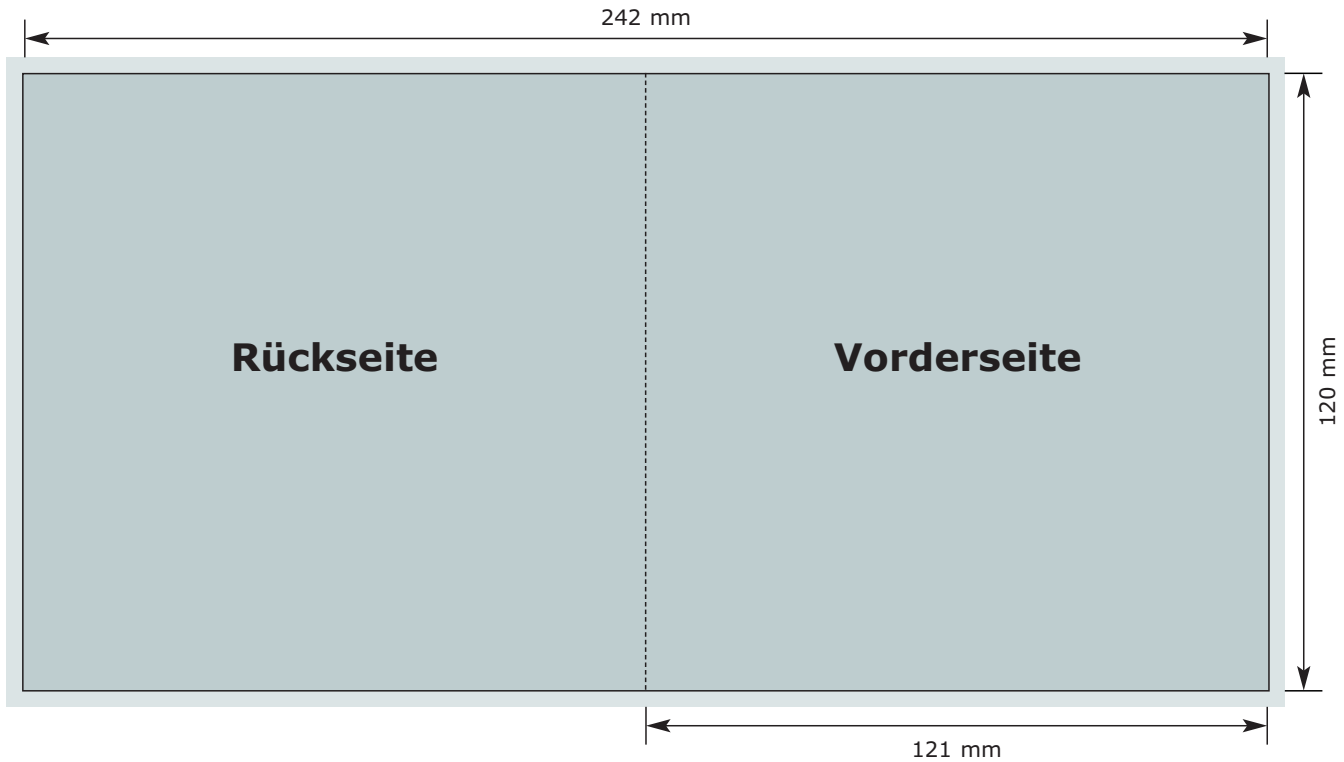

**Ausschuss-Schema**

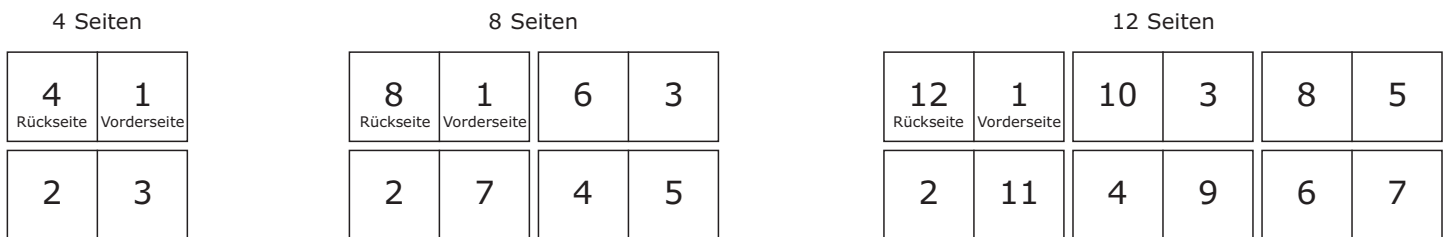

<p><b>Format offen / geschlossen:</b> 242 x 120 mm / 121 x 120 mm</p> <p><b>Beschnitt:</b> 3 mm</p> <p><b>Farben:</b> CMYK (Euroskala) HKS und Pantone gegen Aufschlag</p> <p><b>Material:</b> 170 g/m<sup>2</sup> Bilderdruck glänzend (Standard)</p>	
--	--

## Covercard

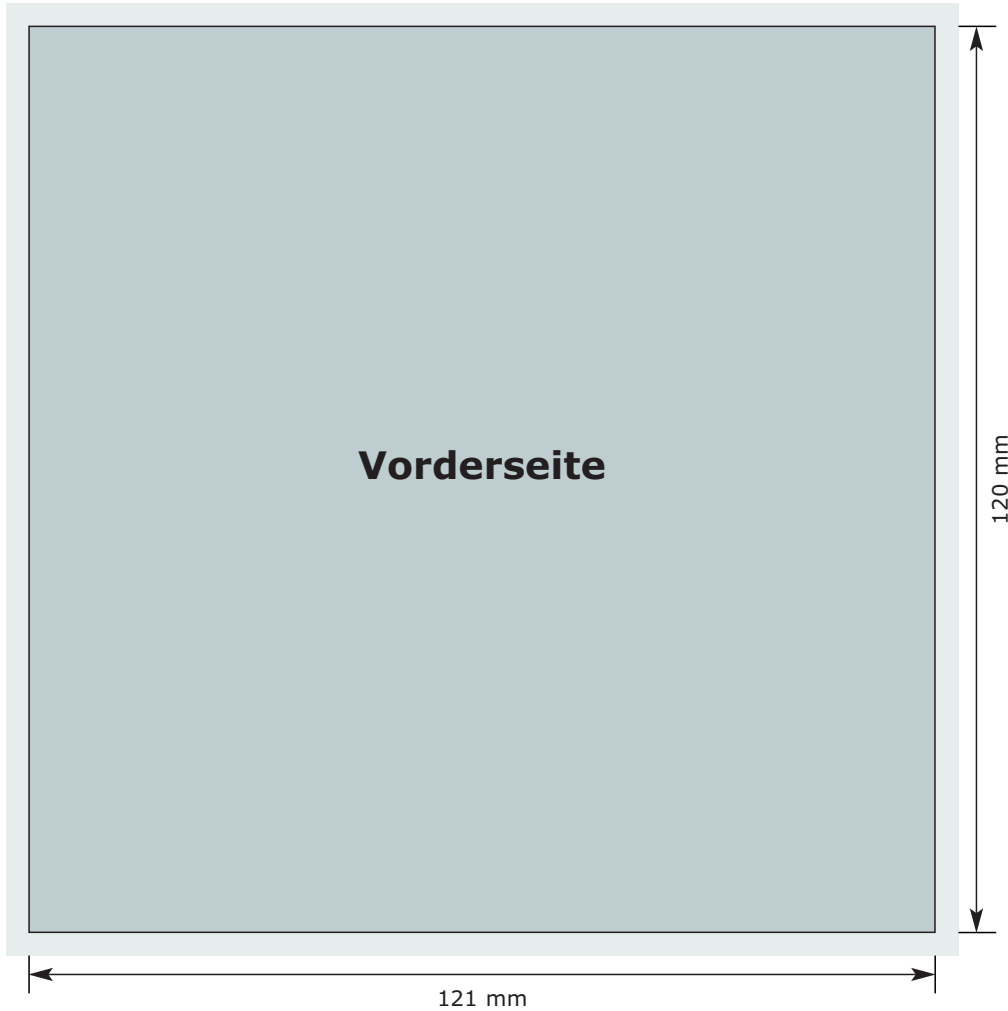

Druckbereich

Beschnitt

**Format offen:**  
121 x 120 mm

**Beschnitt:**  
3 mm

**Farben:**  
CMYK (Euroskala)  
HKS und Pantone gegen Aufschlag

**Material:**  
170 g/m<sup>2</sup> Bilderdruck glänzend (Standard)



## Inlaycard

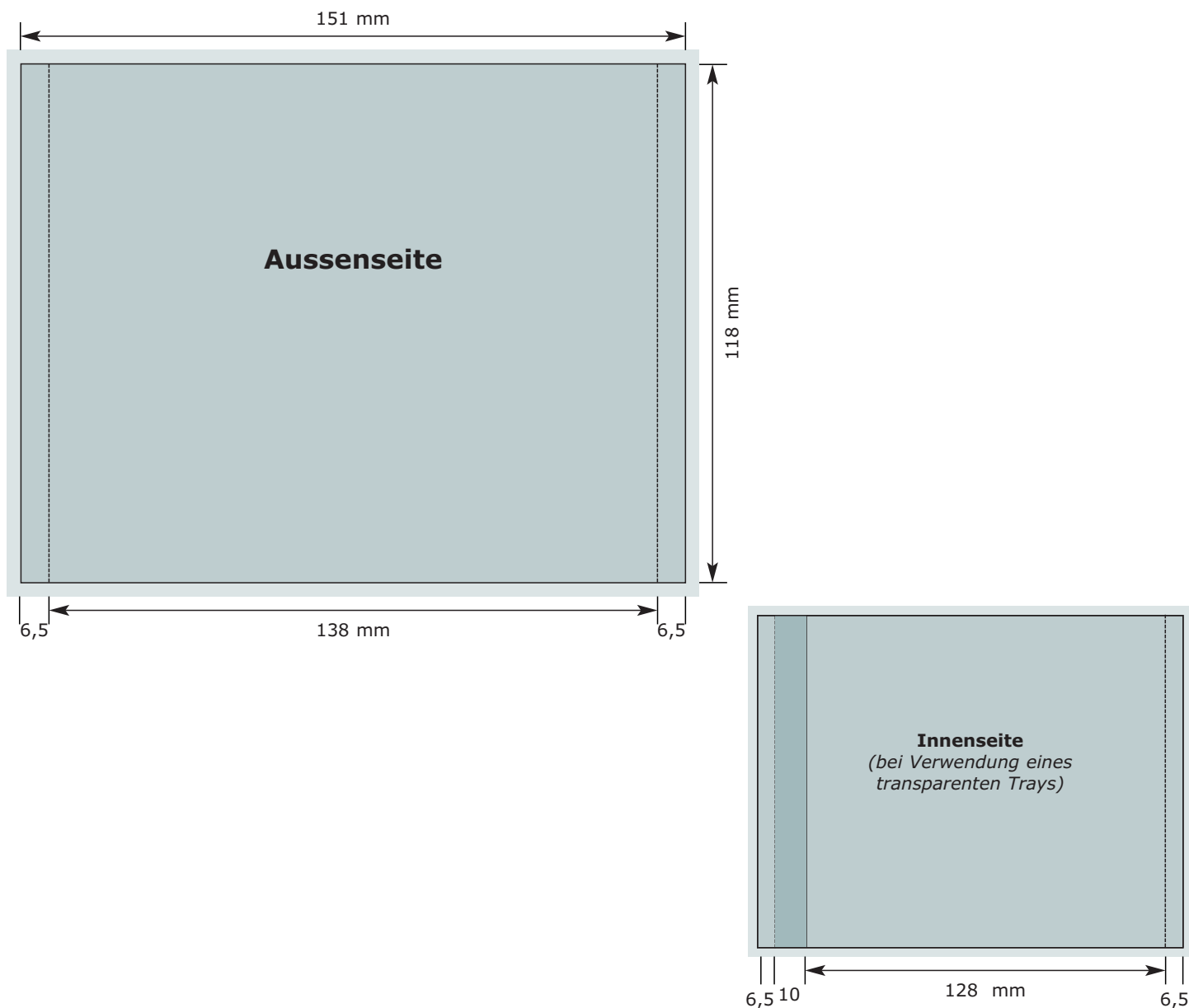

Druckbereich

Beschnitt

Sichtbarer Bereich bei geschlossener Box

**Format offen:**  
151 x 118 mm

**Beschnitt:**  
3 mm

**Farben:**  
CMYK (Euroskala)  
HKS und Pantone gegen Aufschlag

**Material:**  
170 g/m<sup>2</sup> Bilderdruck glänzend (Standard)

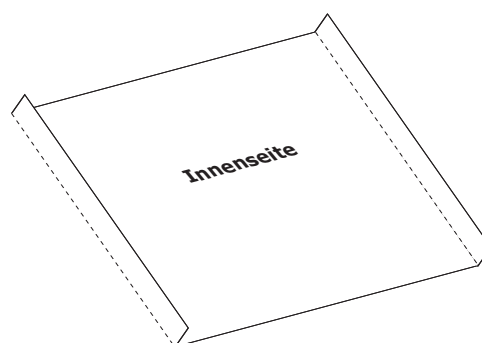

## Inlay Superjewelbox (small size)

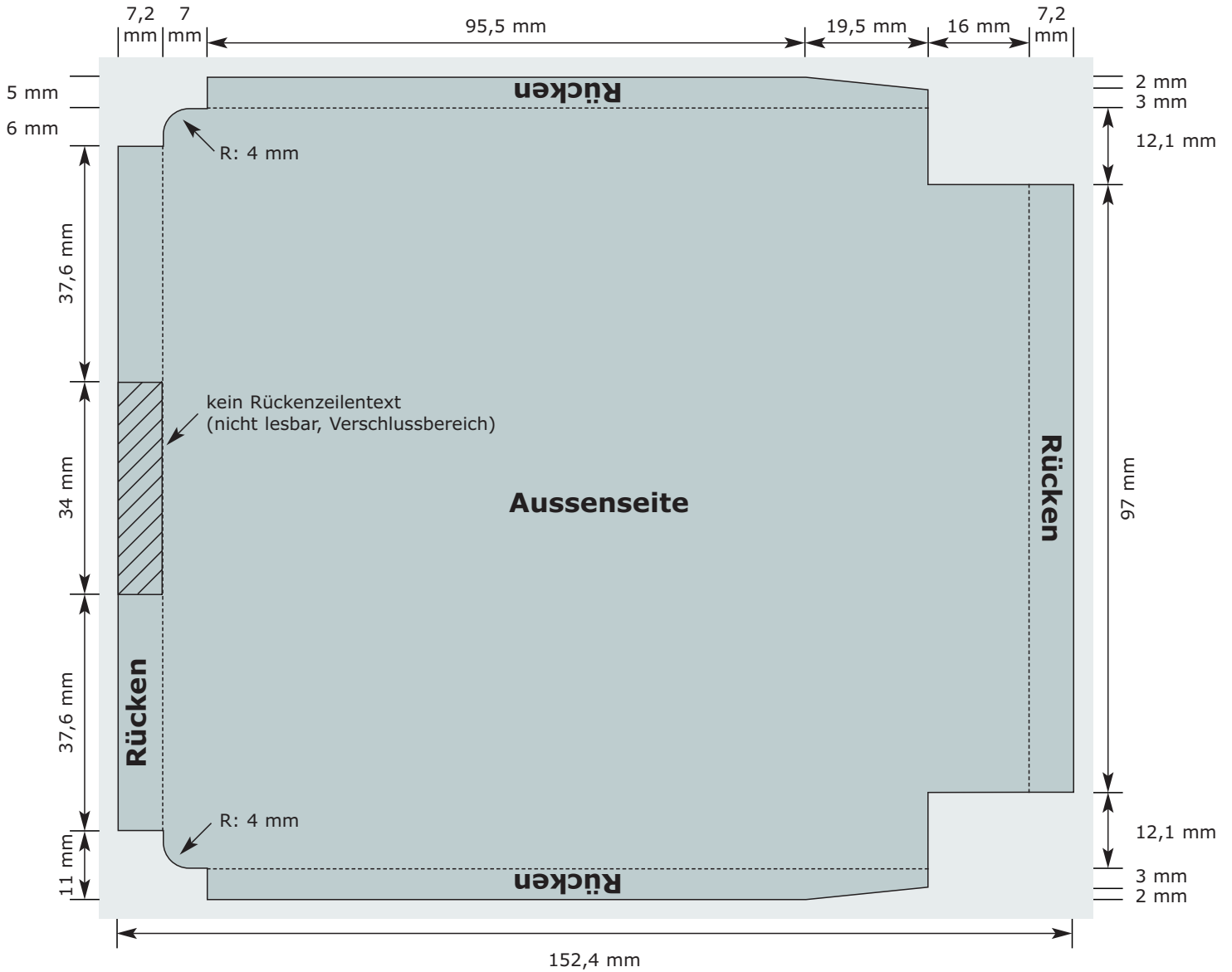

Druckbereich

Beschnitt

### Format offen:

152,4 x 131,2 mm

### Beschnitt:

3 mm

### Farben:

CMYK (Euroskala)  
HKS und Pantone gegen Aufschlag

### Material:

170 g/m<sup>2</sup> Bilderdruck glänzend (Standard)

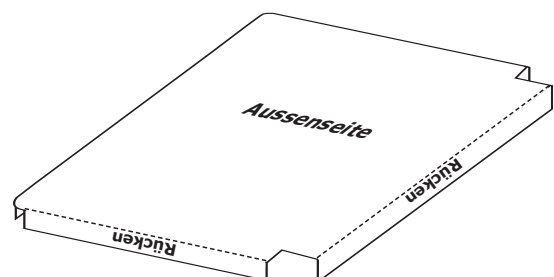

**Maxicard**

**Aussen-Seite**

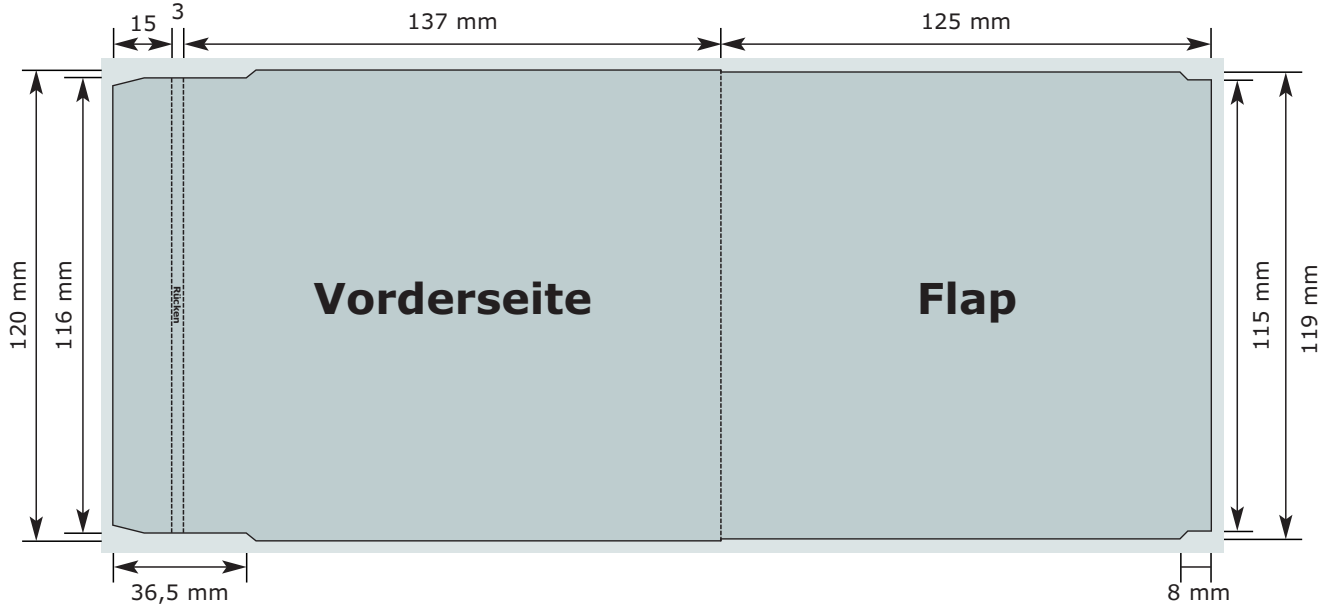

**Innen-Seite**

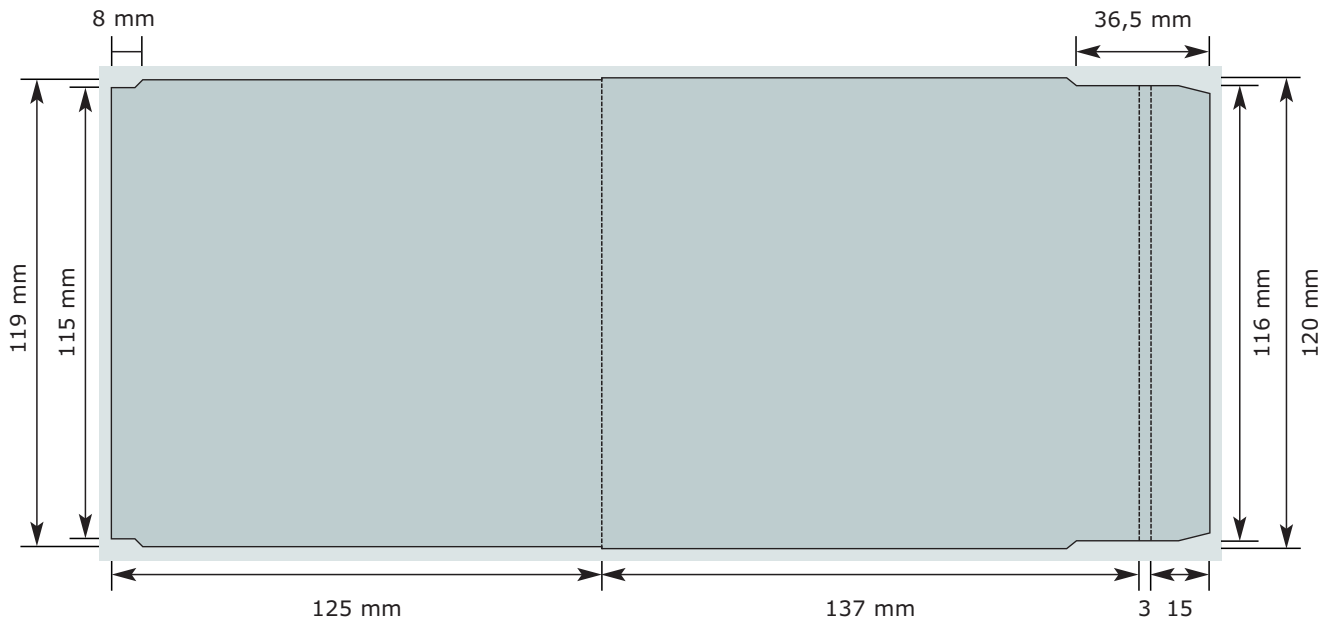

Druckbereich

Beschnitt

**Format offen / geschlossen:**  
280 x 120 mm / 137 x 3 x 120 mm

**Beschnitt:**  
3 mm

**Farben:**  
CMYK (Euroskala)  
HKS und Pantone gegen Aufschlag

**Material:**  
170 g/m<sup>2</sup> Bilderdruck glänzend (Standard)

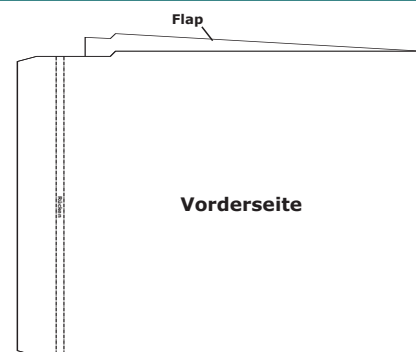

## Kartonstecktasche

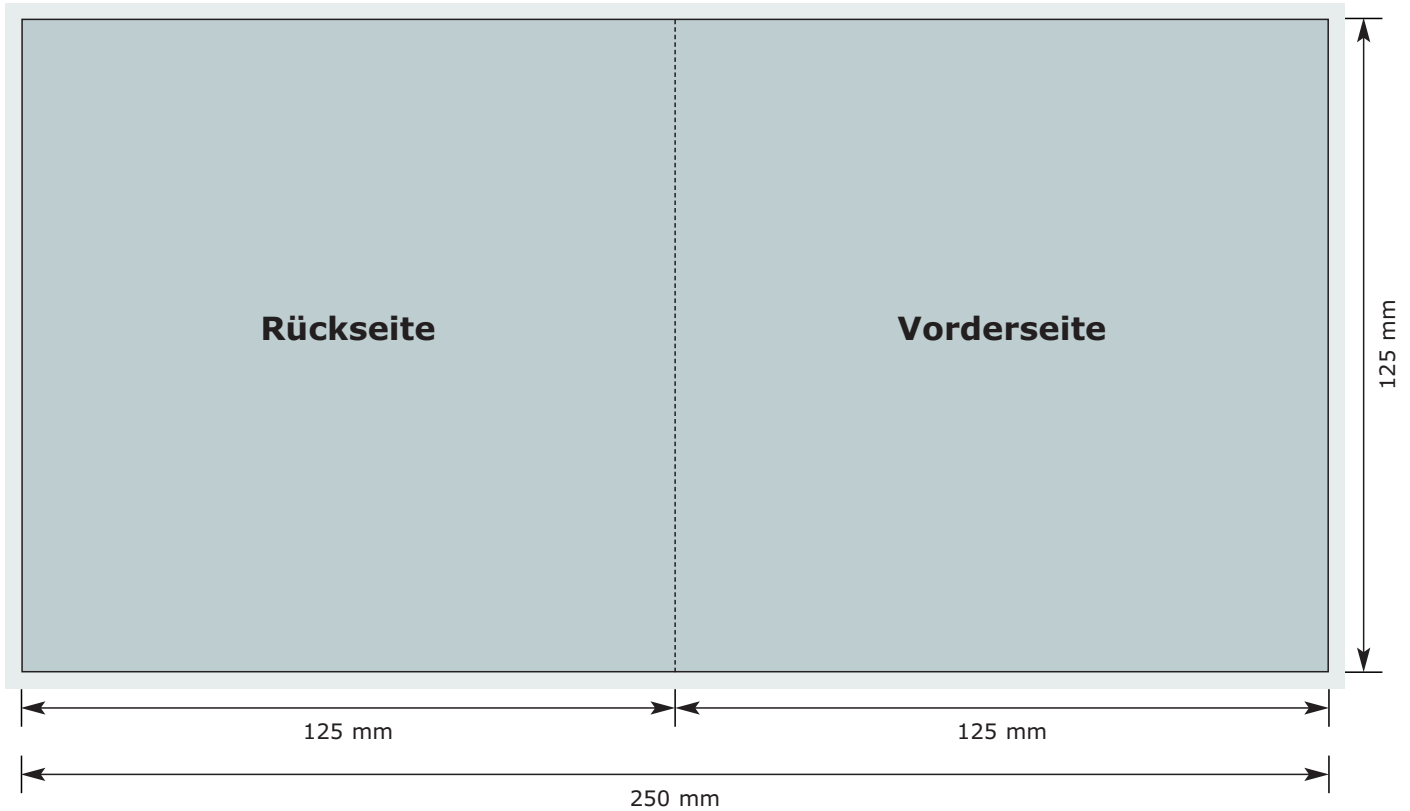

Druckbereich

Beschnitt

**Format offen / geschlossen:**  
250 x 125 mm / 125 x 125 mm

**Beschnitt:**  
3 mm

**Farben:**  
CMYK (Euroskala)  
HKS und Pantone gegen Aufschlag

**Material:**  
200 g/m<sup>2</sup> GC1  
250 g/m<sup>2</sup> GD2

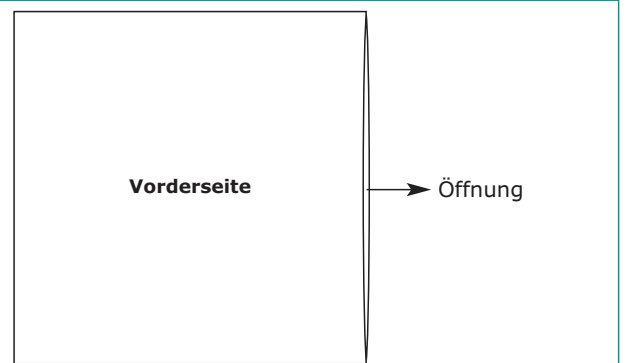

## Folder 6 Seiten (Wickelfalz)

### Aussen-Seite

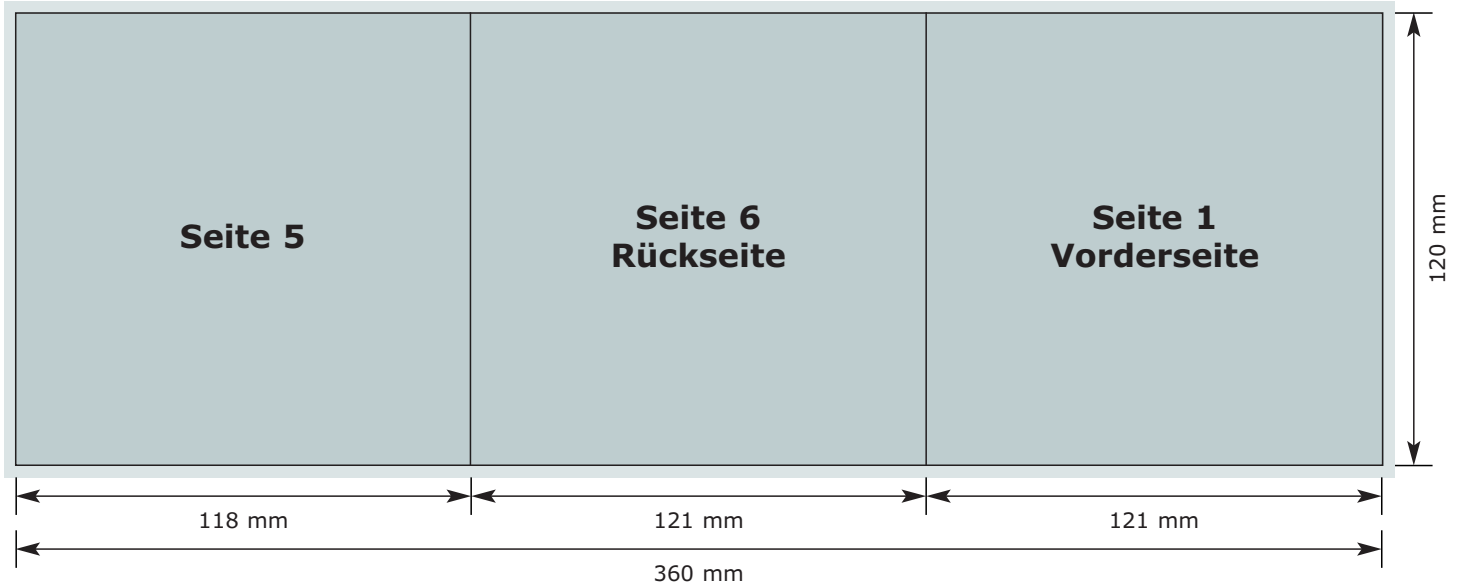

### Innen-Seite

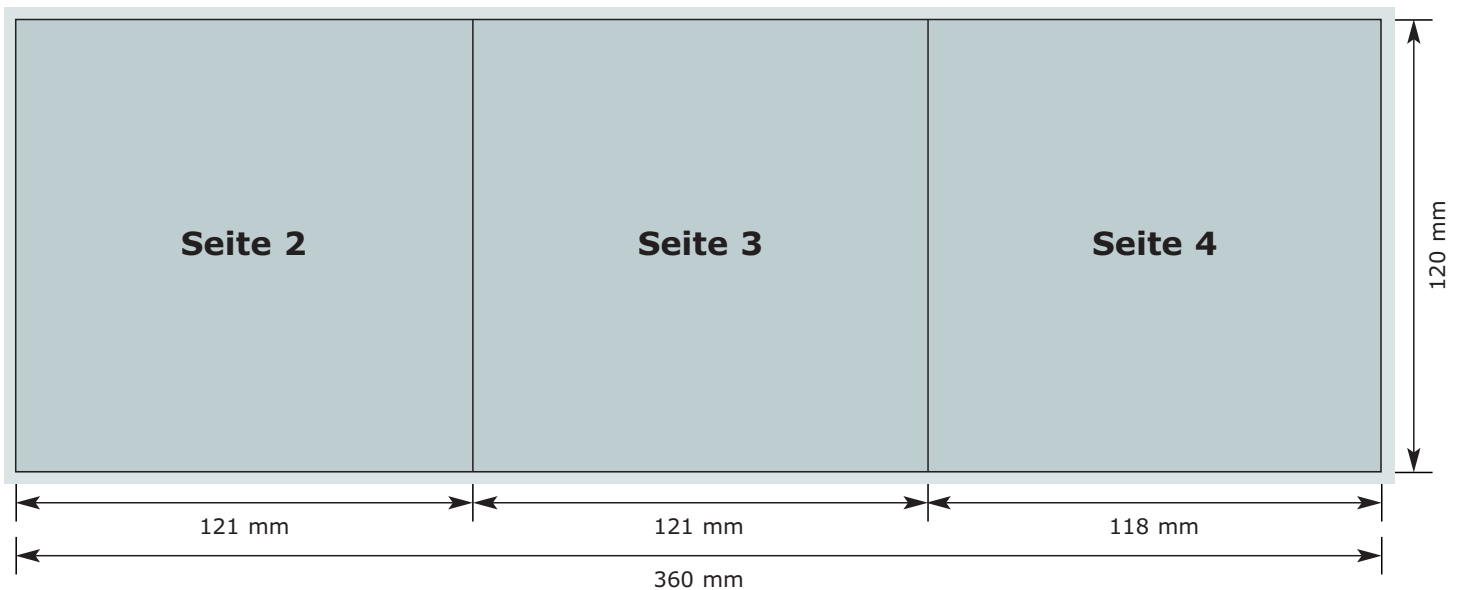

Druckbereich

Beschnitt

#### Format offen / geschlossen:

360 x 120 mm / 121 x 120 mm

#### Beschnitt:

3 mm

#### Farben:

CMYK (Euroskala)  
HKS und Pantone gegen Aufschlag

#### Material:

170 g/m<sup>2</sup> Bilderdruck glänzend (Standard)

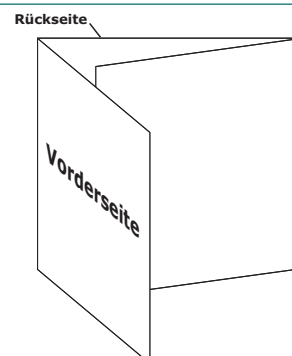

## Folder 8 Seiten (Wickelfalz)

### Aussen-Seite

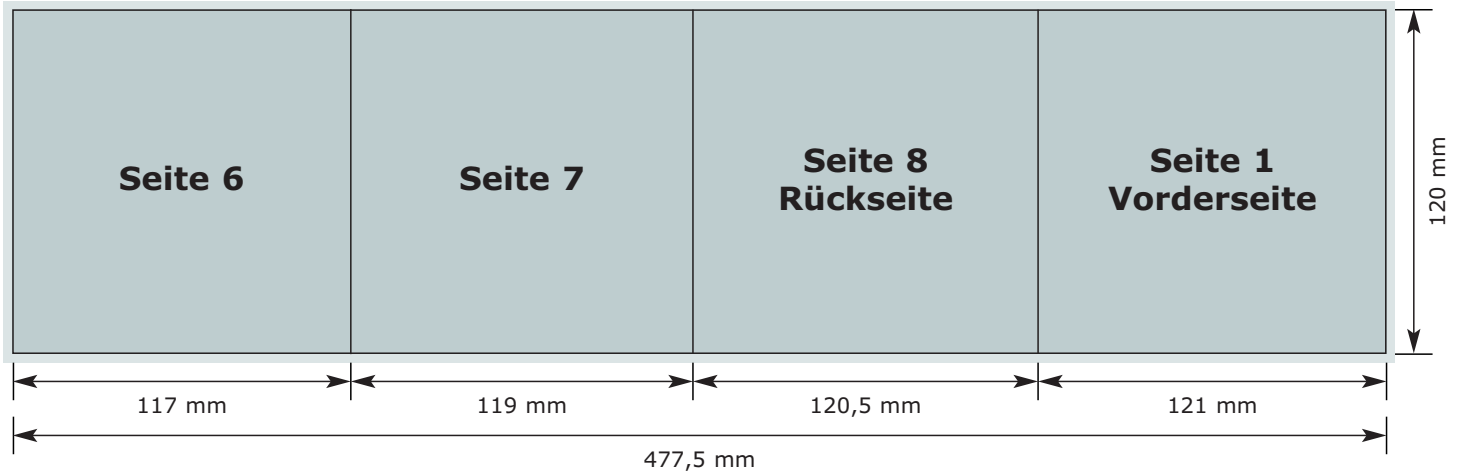

### Innen-Seite

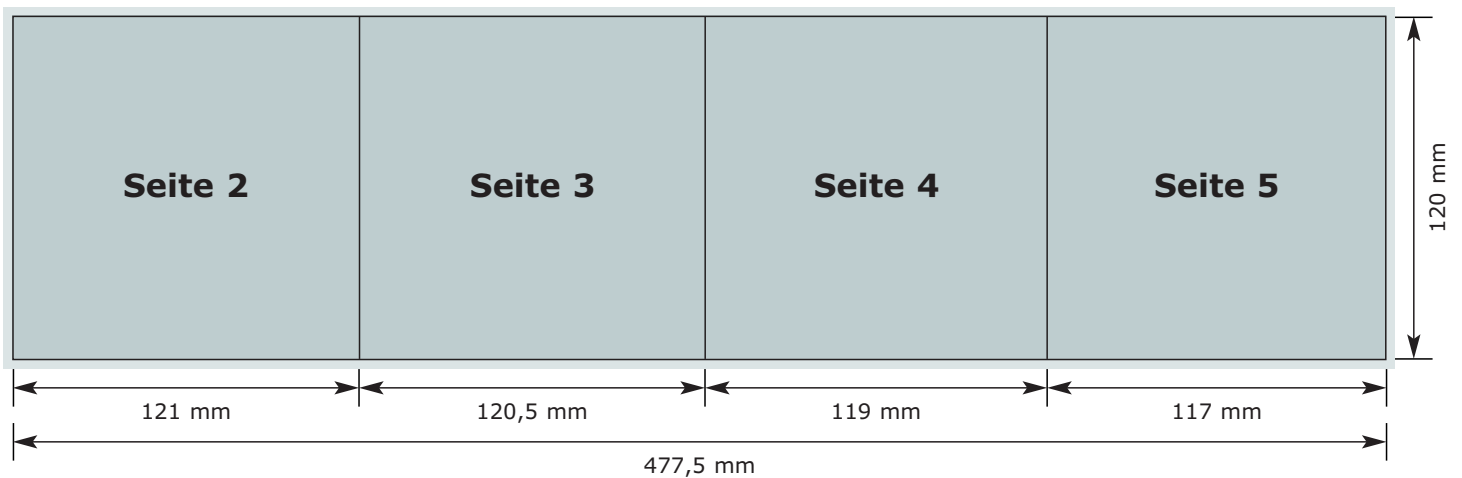

Druckbereich

Beschnitt

**Format offen / geschlossen:**  
477,5 x 120 mm / 121 x 120 mm

**Beschnitt:**  
3 mm

**Farben:**  
CMYK (Eurokala)  
HKS und Pantone gegen Aufschlag

**Material:**  
170 g/m<sup>2</sup> Bilderdruck glänzend (Standard)

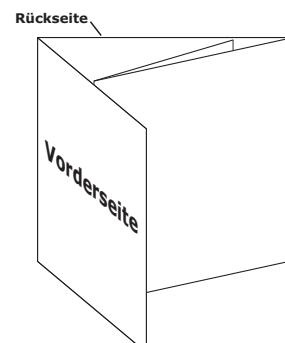

## Folder 8 Seiten (Altarfalz)

### Aussen-Seite

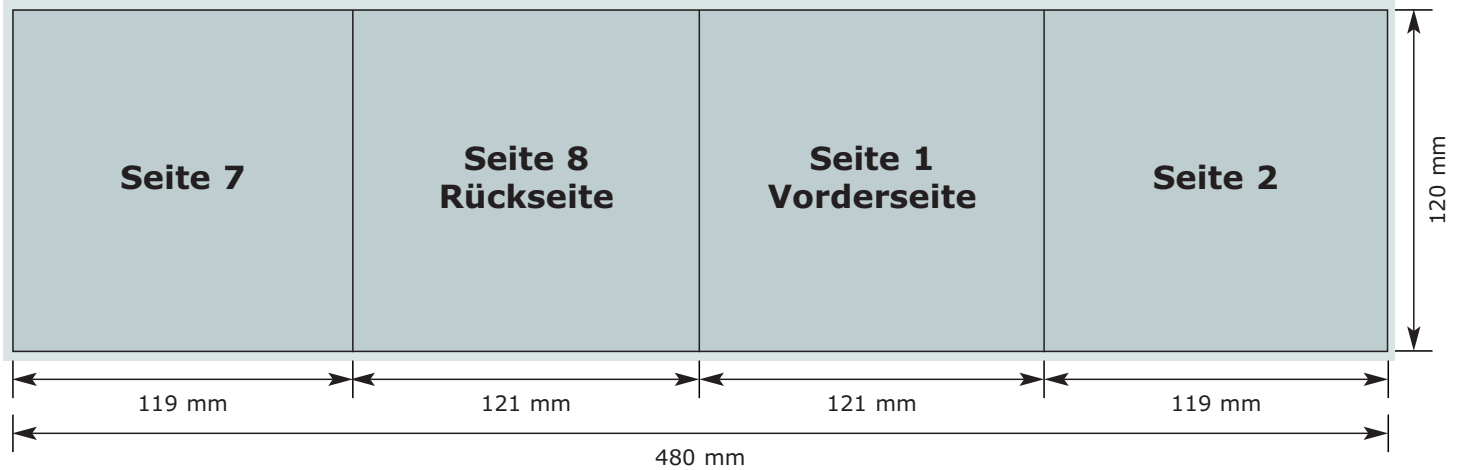

### Innen-Seite

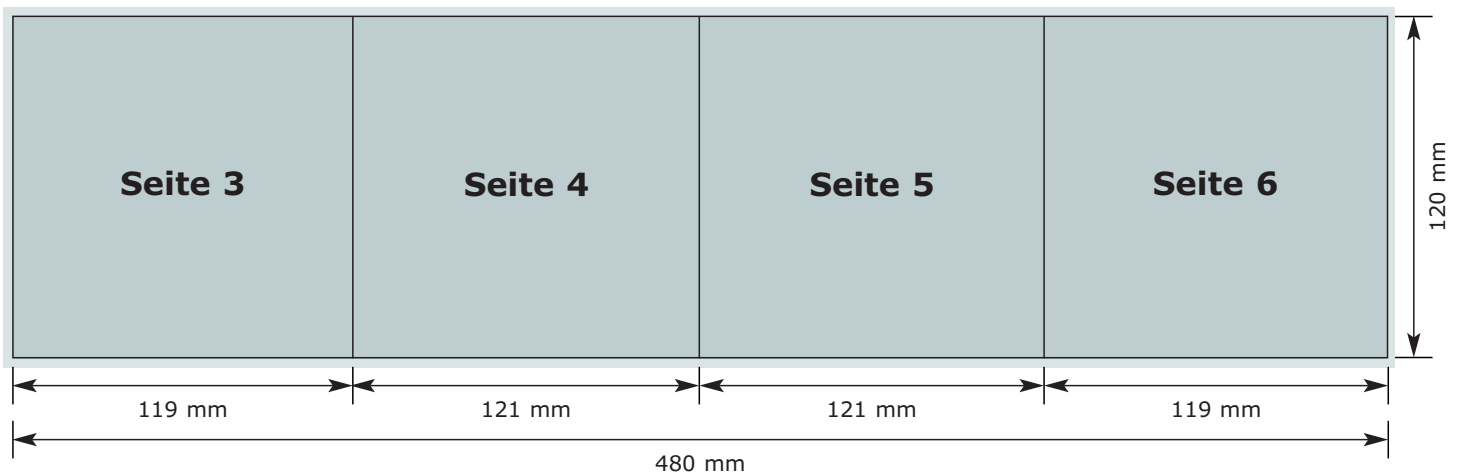

Druckbereich

Beschnitt

**Format offen / geschlossen:**  
480 x 120 mm / 121 x 120 mm

**Beschnitt:**  
3 mm

**Farben:**  
CMYK (Euroskala)  
HKS und Pantone gegen Aufschlag

**Material:**  
170 g/m<sup>2</sup> Bilderdruck glänzend (Standard)

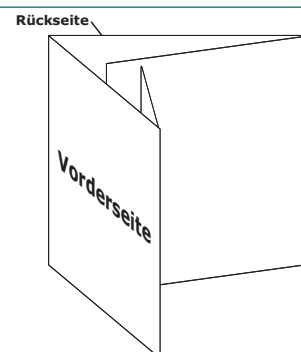

## Folder 8 Seiten (Parallelmittenfalz)

### Aussen-Seite

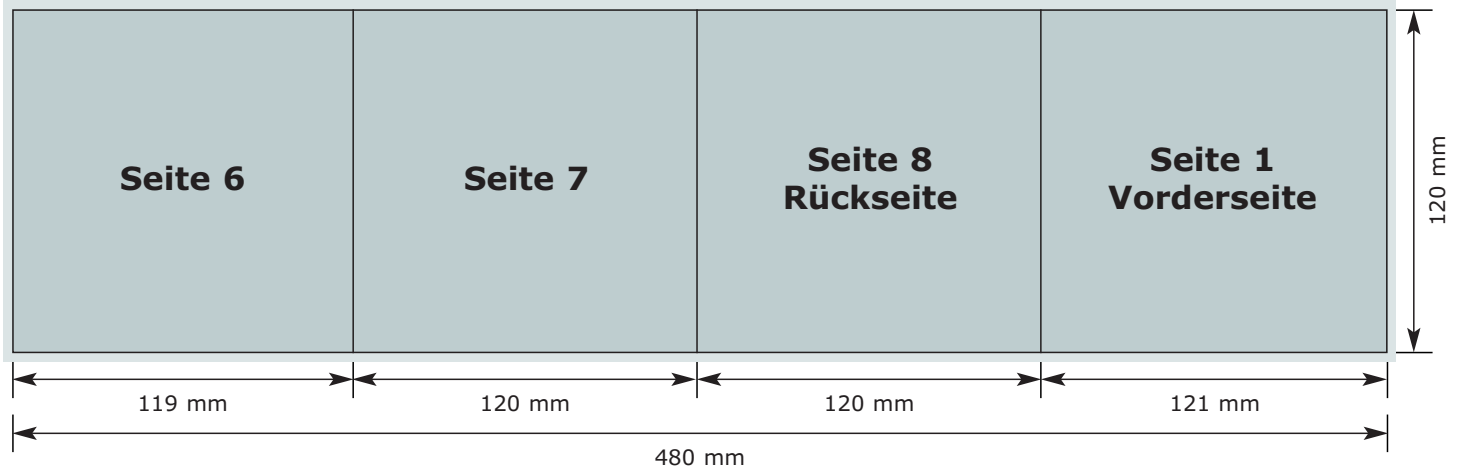

### Innen-Seite

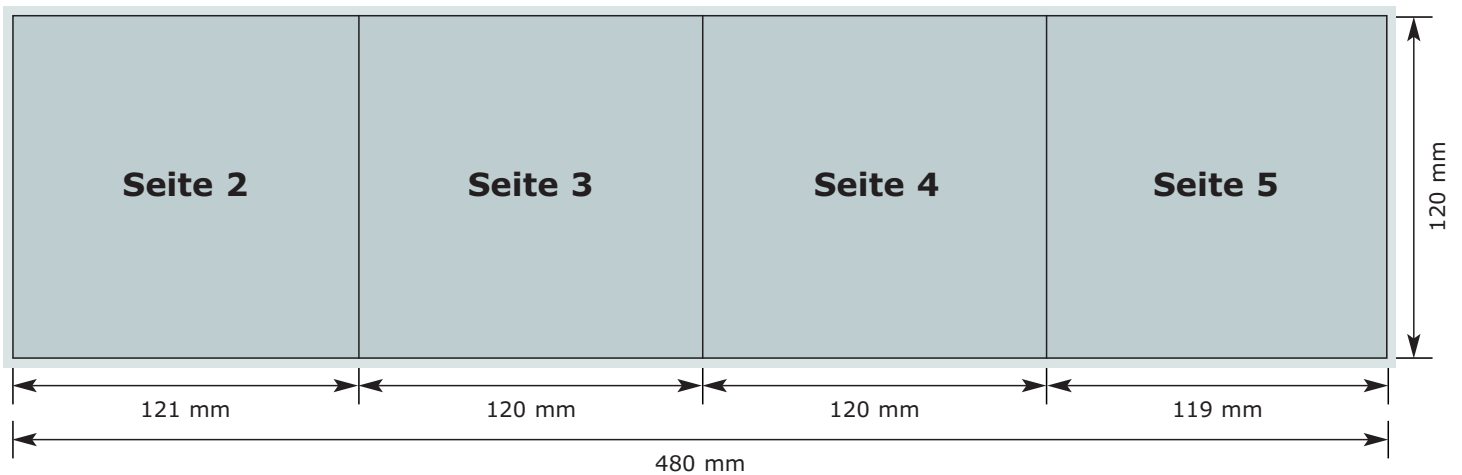

Druckbereich

Beschnitt

**Format offen / geschlossen:**  
480 x 120 mm / 121 x 120 mm

**Beschnitt:**  
3 mm

**Farben:**  
CMYK (Euroskala)  
HKS und Pantone gegen Aufschlag

**Material:**  
170 g/m<sup>2</sup> Bilderdruck glänzend (Standard)

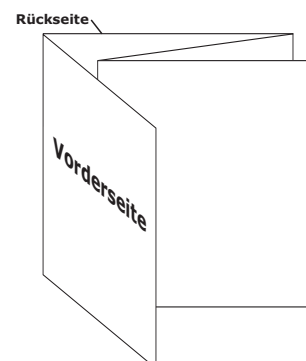

**Poster 8 Seiten**  
(Kreuzbruchfalz)

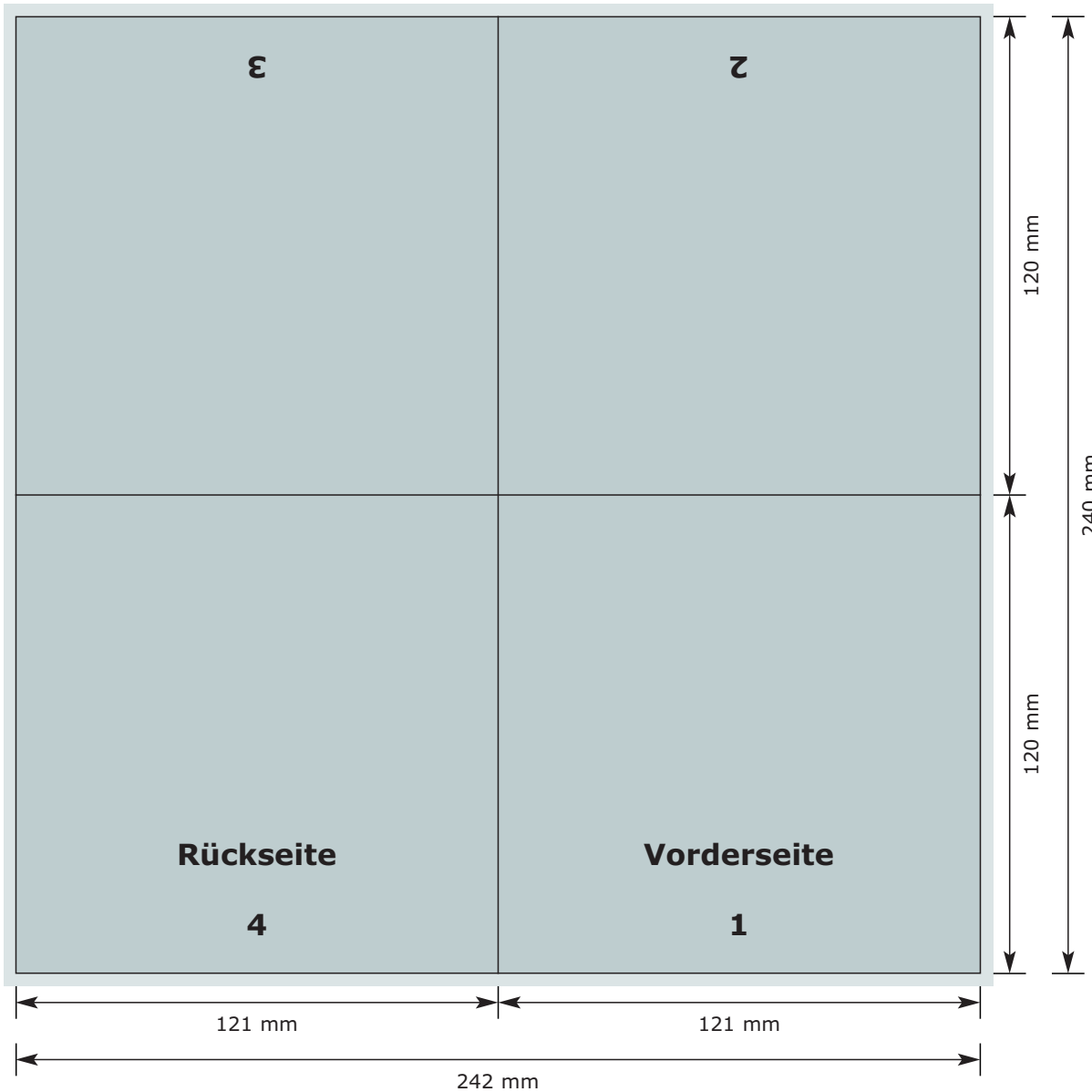

Druckbereich

Beschnitt

**Format offen / geschlossen:**  
242 x 240 mm / 121 x 120 mm

**Beschnitt:**  
3 mm

**Farben:**  
CMYK (Euroskala)  
HKS und Pantone gegen Aufschlag

**Material:**  
170 g/m<sup>2</sup> Bilderdruck glänzend (Standard)

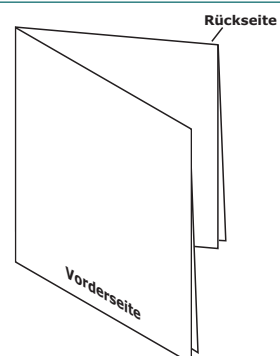

## Folder 10 Seiten (Wickelfalz)

### Aussen-Seite

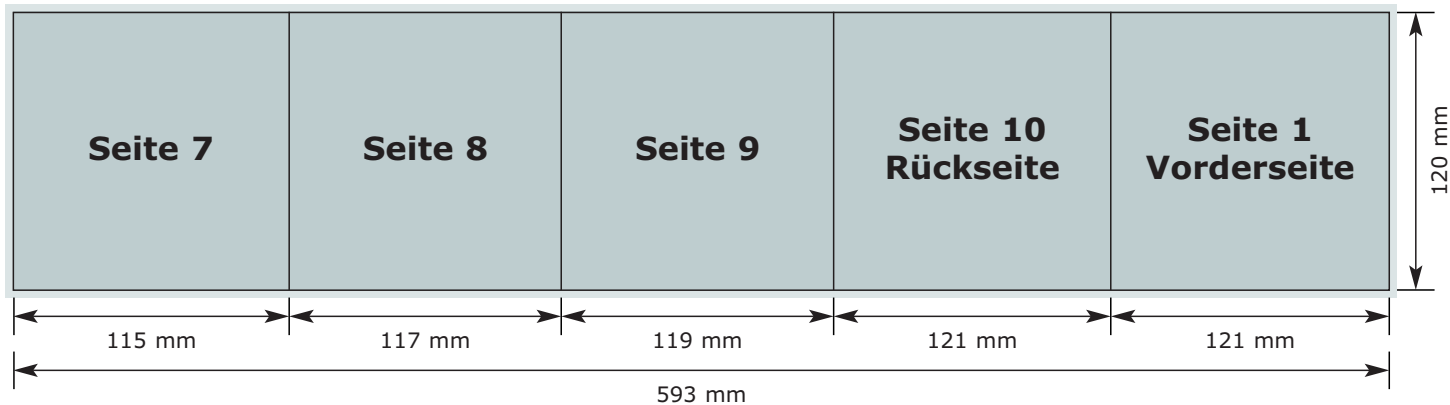

### Innen-Seite

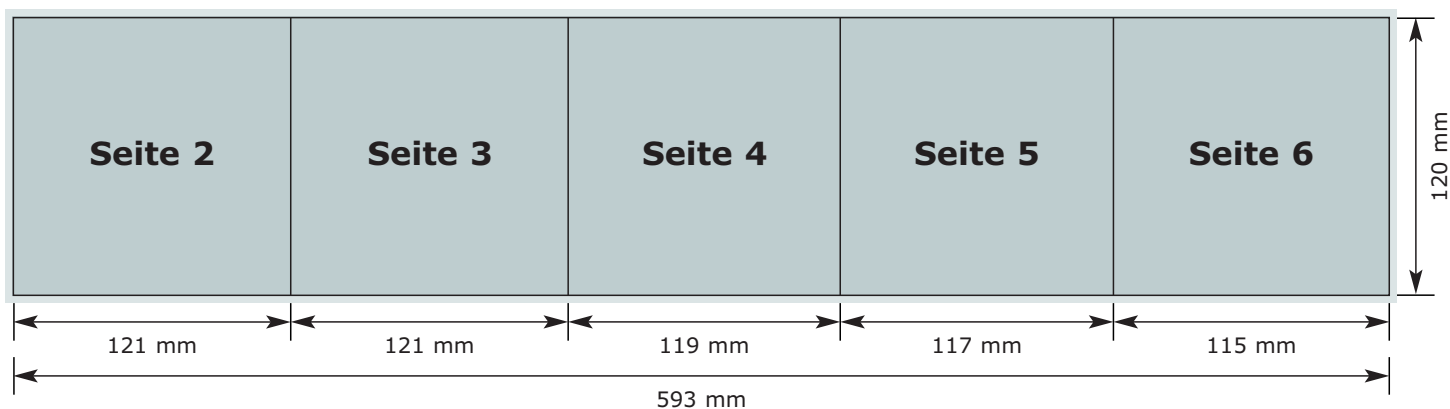

Druckbereich

Beschnitt

#### Format offen / geschlossen:

593 x 120 mm / 121 x 120 mm

#### Beschnitt:

3 mm

#### Farben:

CMYK (Euroskala)  
HKS und Pantone gegen Aufschlag

#### Material:

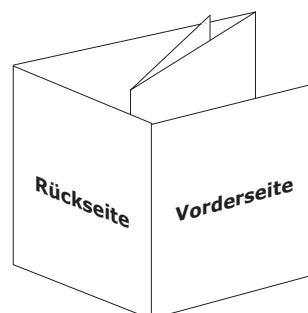
170 g/m<sup>2</sup> Bilderdruck glänzend (Standard)

**Poster 12 Seiten**  
(3-Bruch Wickelfalz)

**Aussen-Seite**

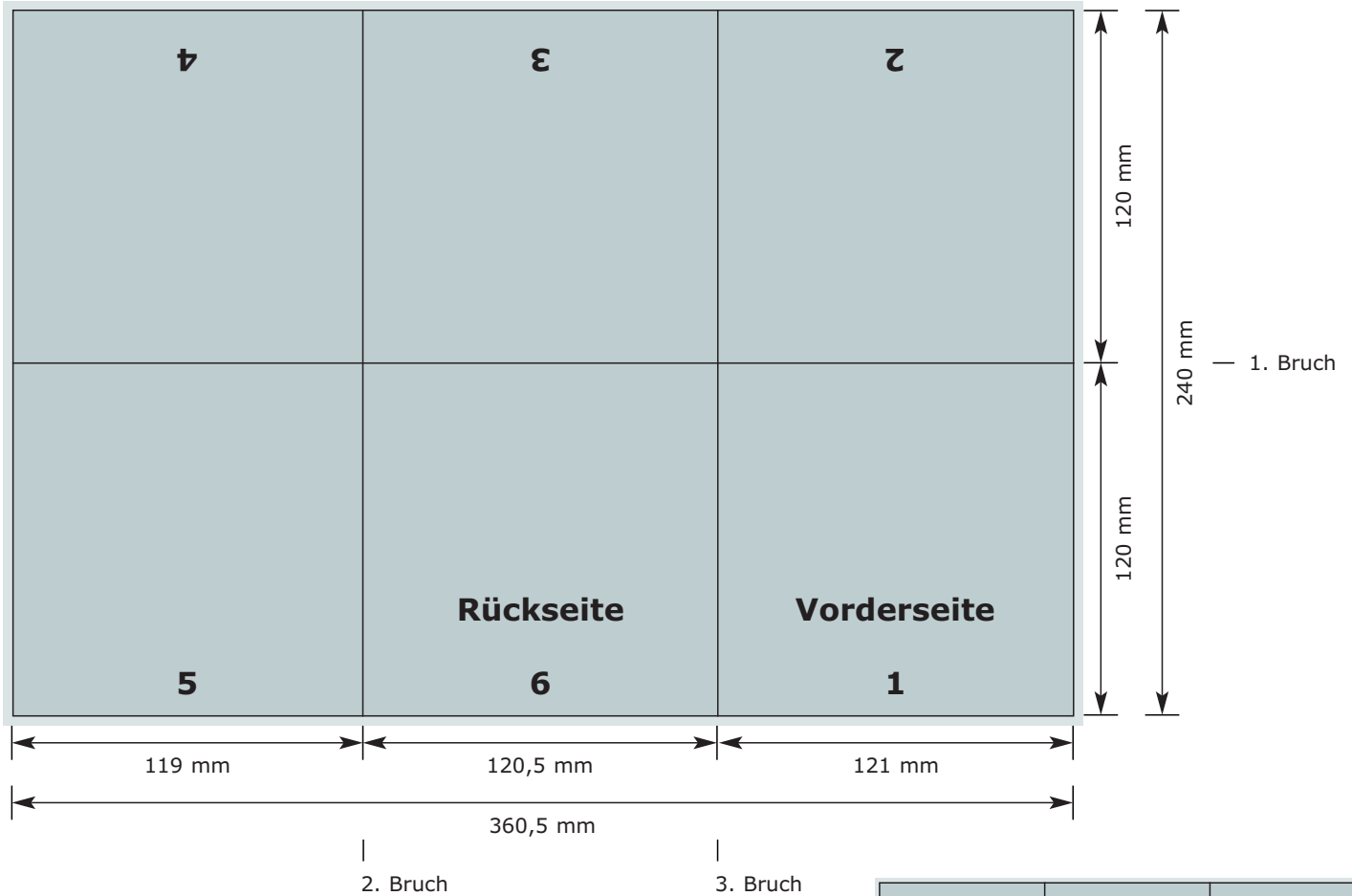

**Innen-Seite**

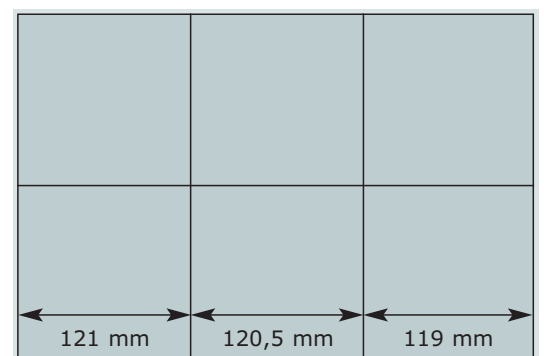

Druckbereich

Beschnitt

**Format offen / geschlossen:**  
360,5 x 240 mm / 121 x 120 mm

**Beschnitt:**  
3 mm

**Farben:**  
CMYK (Euroskala)  
HKS und Pantone gegen Aufschlag

**Material:**  
170 g/m<sup>2</sup> Bilderdruck glänzend (Standard)

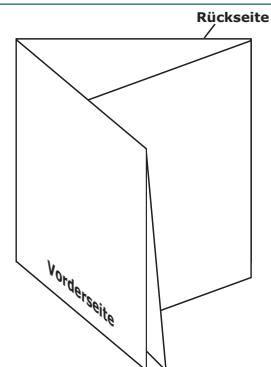

**Poster 12 Seiten**  
(Kreuzbruchfalz)

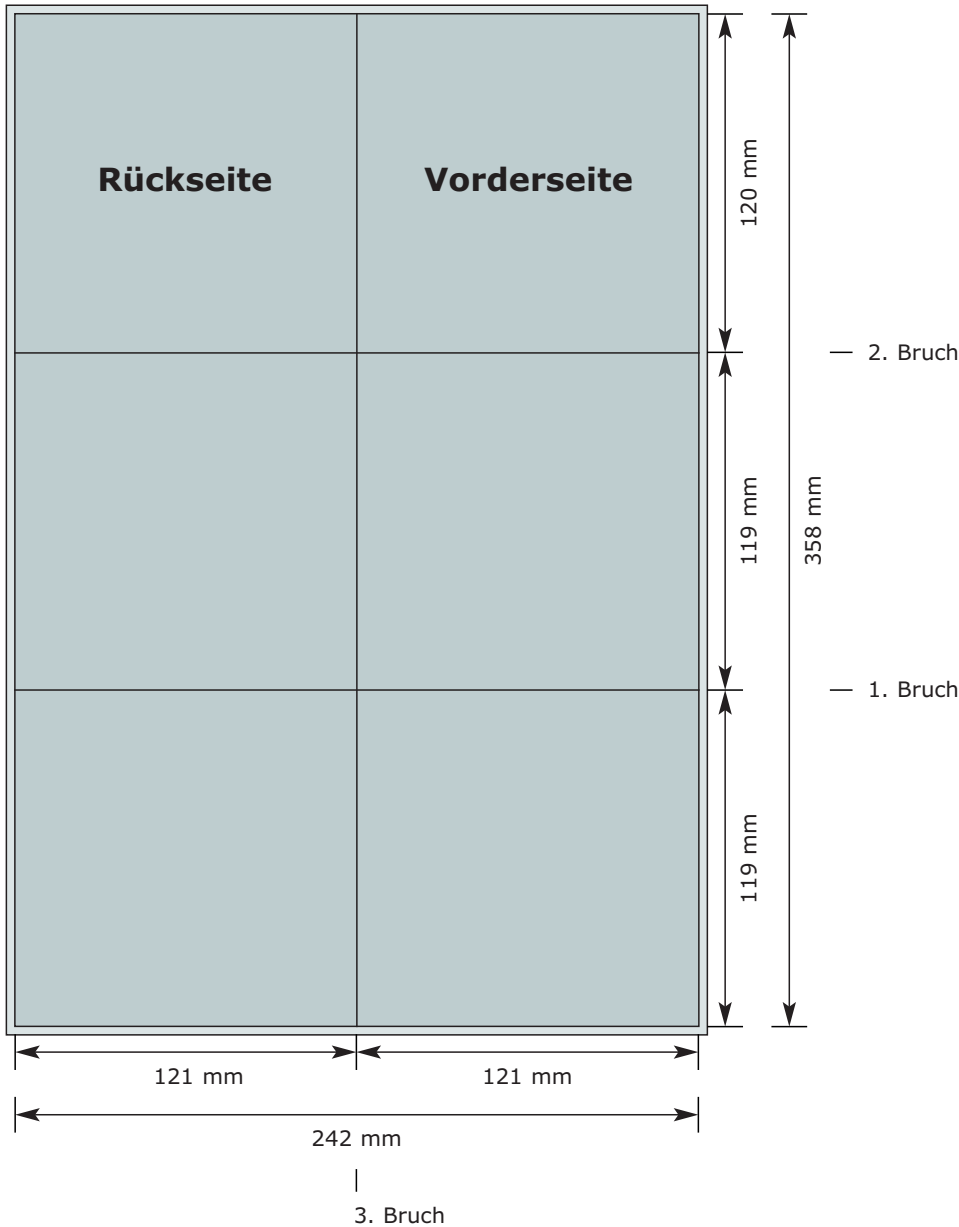

Druckbereich

Beschnitt

**Format offen / geschlossen:**

242 x 358 mm / 121 x 120 mm

**Beschnitt:**

3 mm

**Farben:**

CMYK (Euroskala)  
HKS und Pantone gegen Aufschlag

**Material:**

170 g/m<sup>2</sup> Bilderdruck glänzend (Standard)

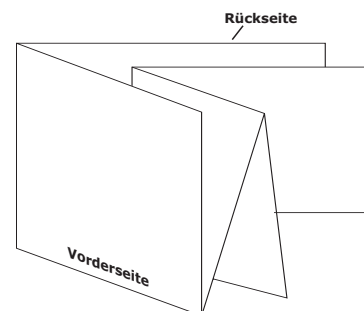

## DPac 4 Seiten

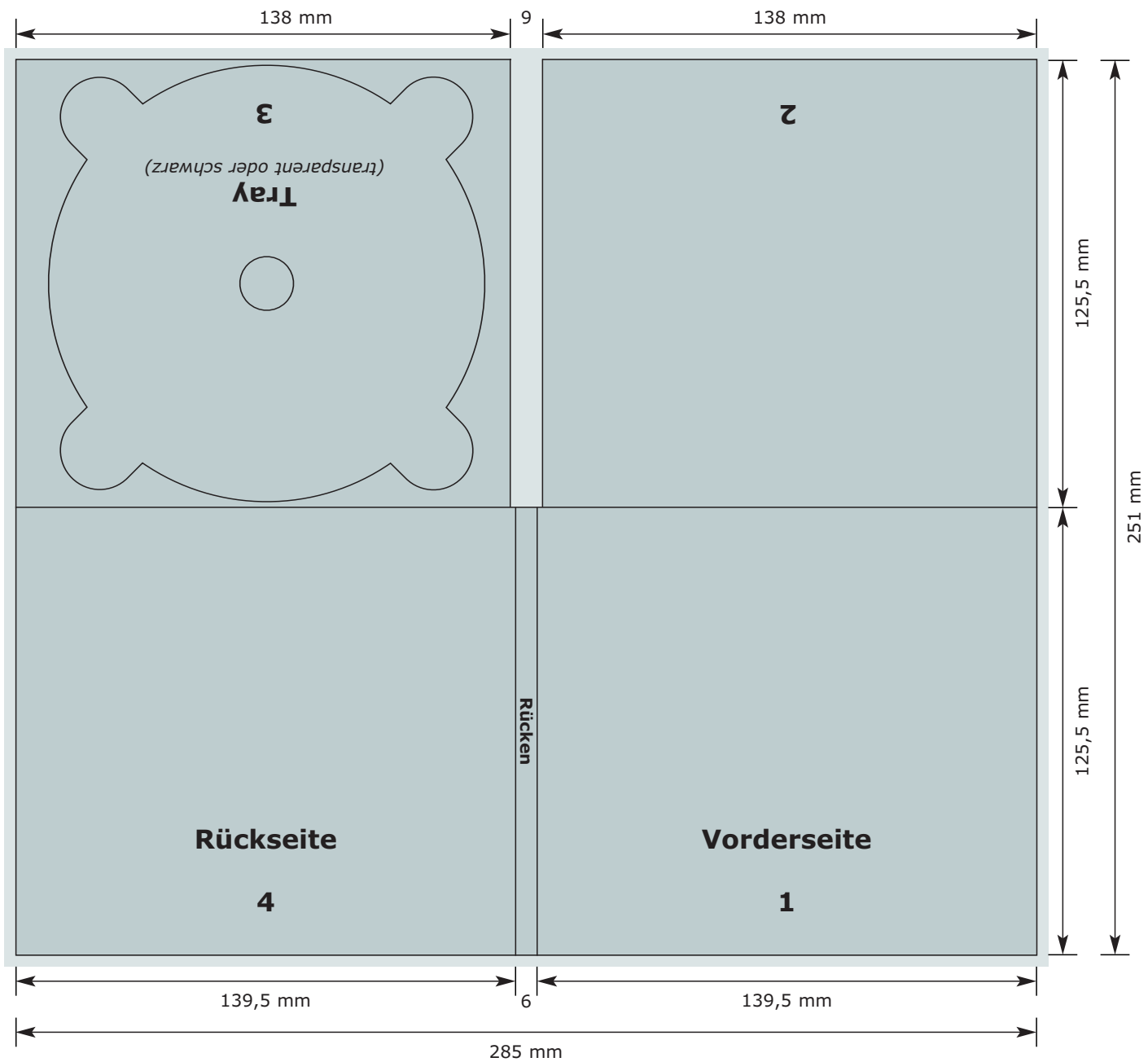

Druckbereich

Beschnitt

### Format offen / geschlossen:

285 x 251 mm / 139,5 x 6 x 125,5 mm

### Beschnitt:

3 mm

### Farben:

CMYK (Euroskala)  
HKS und Pantone gegen Aufschlag

### Material:

300 g/m<sup>2</sup> Chromokarton (Standard)

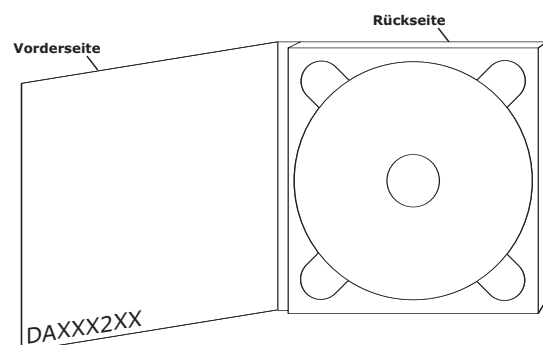

**DPac 4 Seiten**  
(mit Diagonalslot, 1 mm)

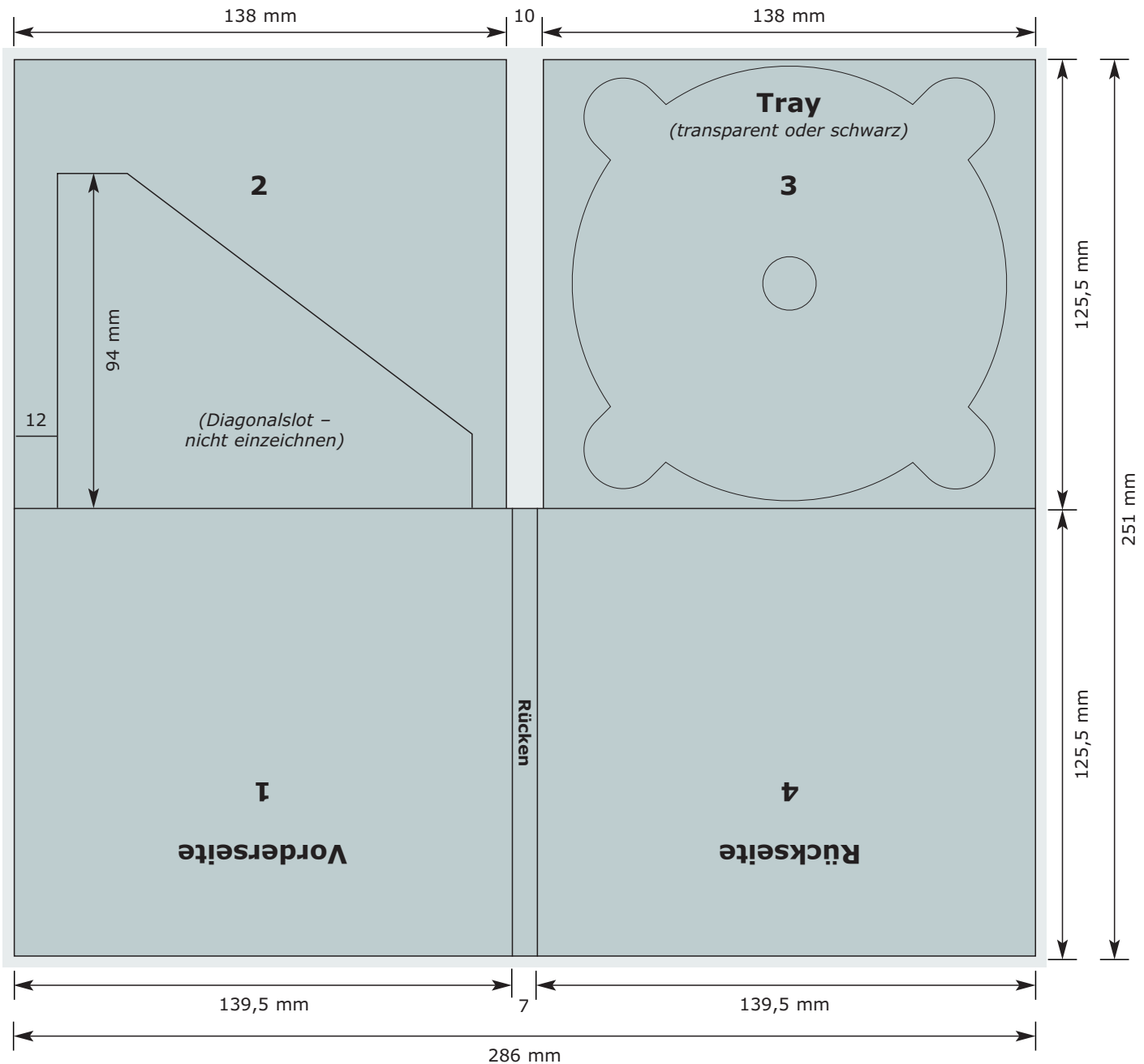

Druckbereich

Beschnitt

In den Slot kann ein 1 mm starkes Booklet konfektioniert werden.

**Format offen / geschlossen:**

286 x 251 mm / 139,5 x 7 x 125,5 mm

**Beschnitt:**

3 mm

**Farben:**

CMYK (Euroskala)  
HKS und Pantone gegen Aufschlag

**Material:**

300 g/m<sup>2</sup> Chromokarton (Standard)

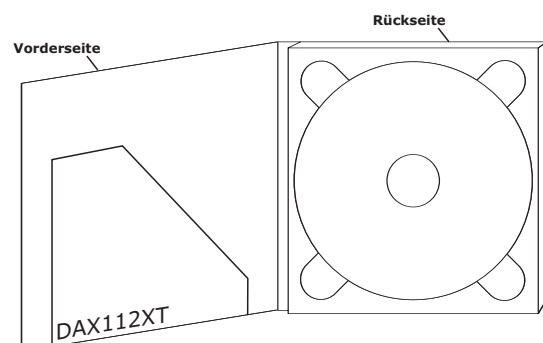

**DPac 4 Seiten**  
(mit Schlitzstanzung, 1 mm)

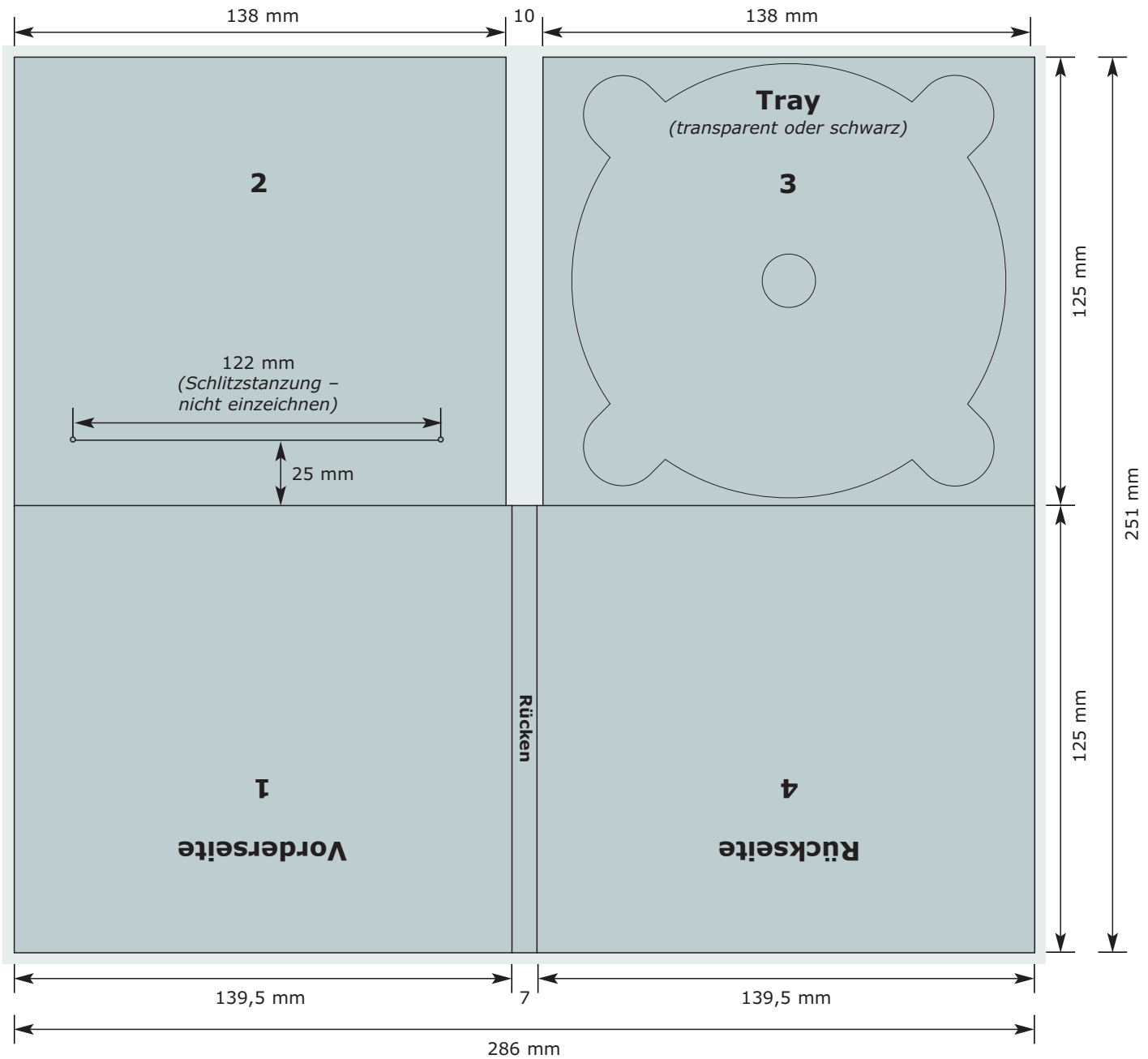

Druckbereich    Beschnitt

In den Schlitz kann ein 1 mm starkes Booklet konfektioniert werden.

**Format offen / geschlossen:**  
286 x 251 mm / 139,5 x 7 x 125,5 mm

**Beschnitt:**  
3 mm

**Farben:**  
CMYK (Euroskala)  
HKS und Pantone gegen Aufschlag

**Material:**  
300 g/m<sup>2</sup> Chromokarton (Standard)

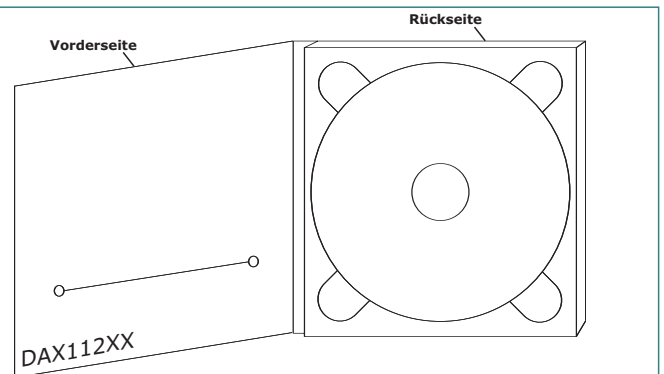

**DPac 4 Seiten**  
(mit Booklet-Tasche, 1 mm)

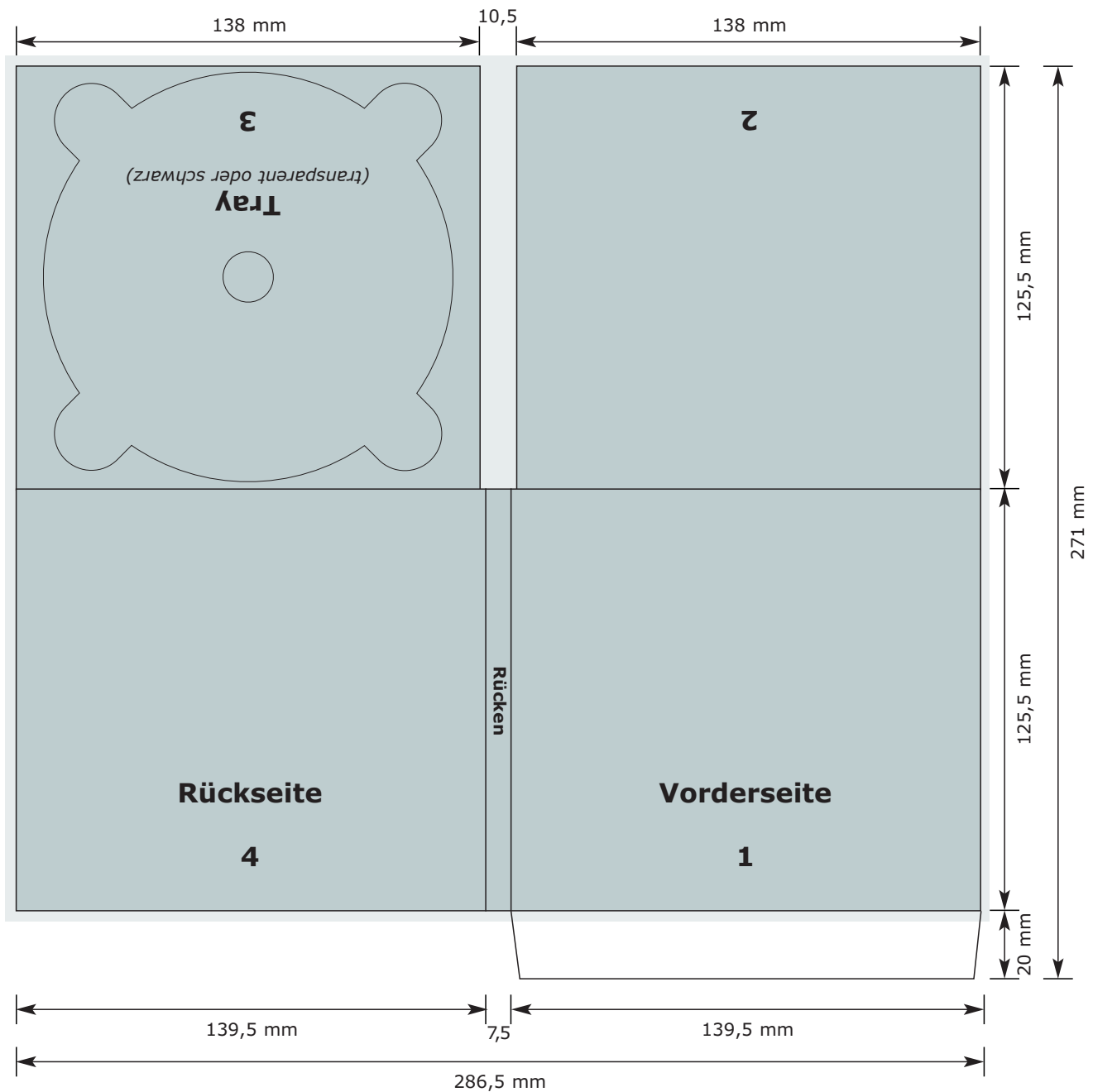

Druckbereich

Beschnitt

In die Tasche kann ein 1 mm starkes Booklet konfektioniert werden.

**Format offen / geschlossen:**

286,5 x 271 mm / 139,5 x 7,5 x 125,5 mm

**Beschnitt:**

3 mm

**Farben:**

CMYK (Euroskala)  
HKS und Pantone gegen Aufschlag

**Material:**

300 g/m<sup>2</sup> Chromokarton (Standard)

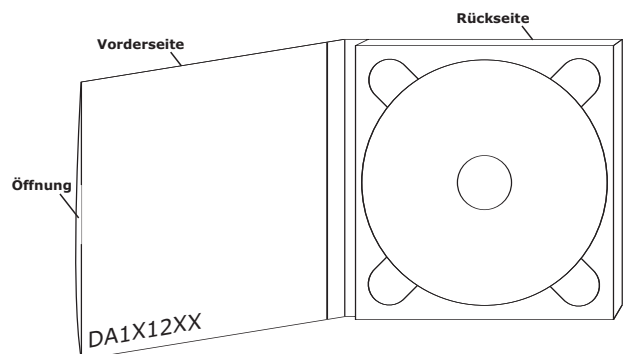

**DPac 4 Seiten**  
(mit Booklet-Tasche, 2 mm)

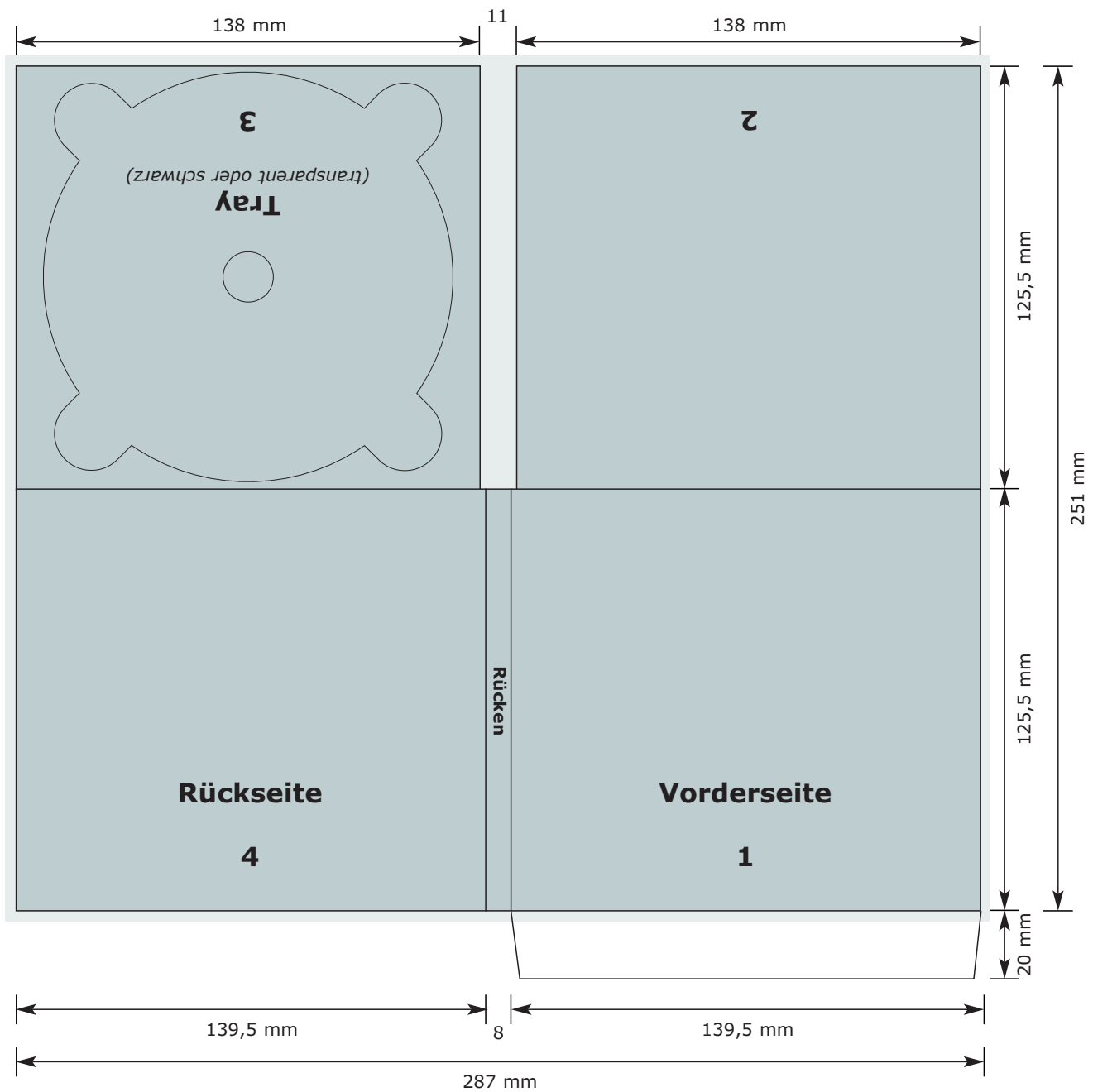

Druckbereich      Beschnitt

In die Tasche kann ein 2 mm starkes Booklet konfektioniert werden.

**Format offen / geschlossen:**  
287 x 251 mm / 139,5 x 8 x 125,5 mm

**Beschnitt:**  
3 mm

**Farben:**  
CMYK (Euroskala)  
HKS und Pantone gegen Aufschlag

**Material:**  
300 g/m<sup>2</sup> Chromokarton (Standard)

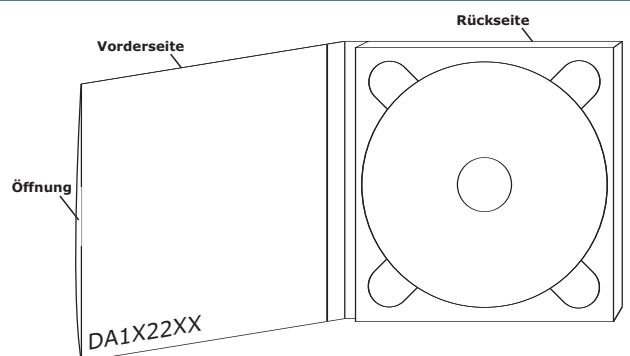

**DPac 6 Seiten**

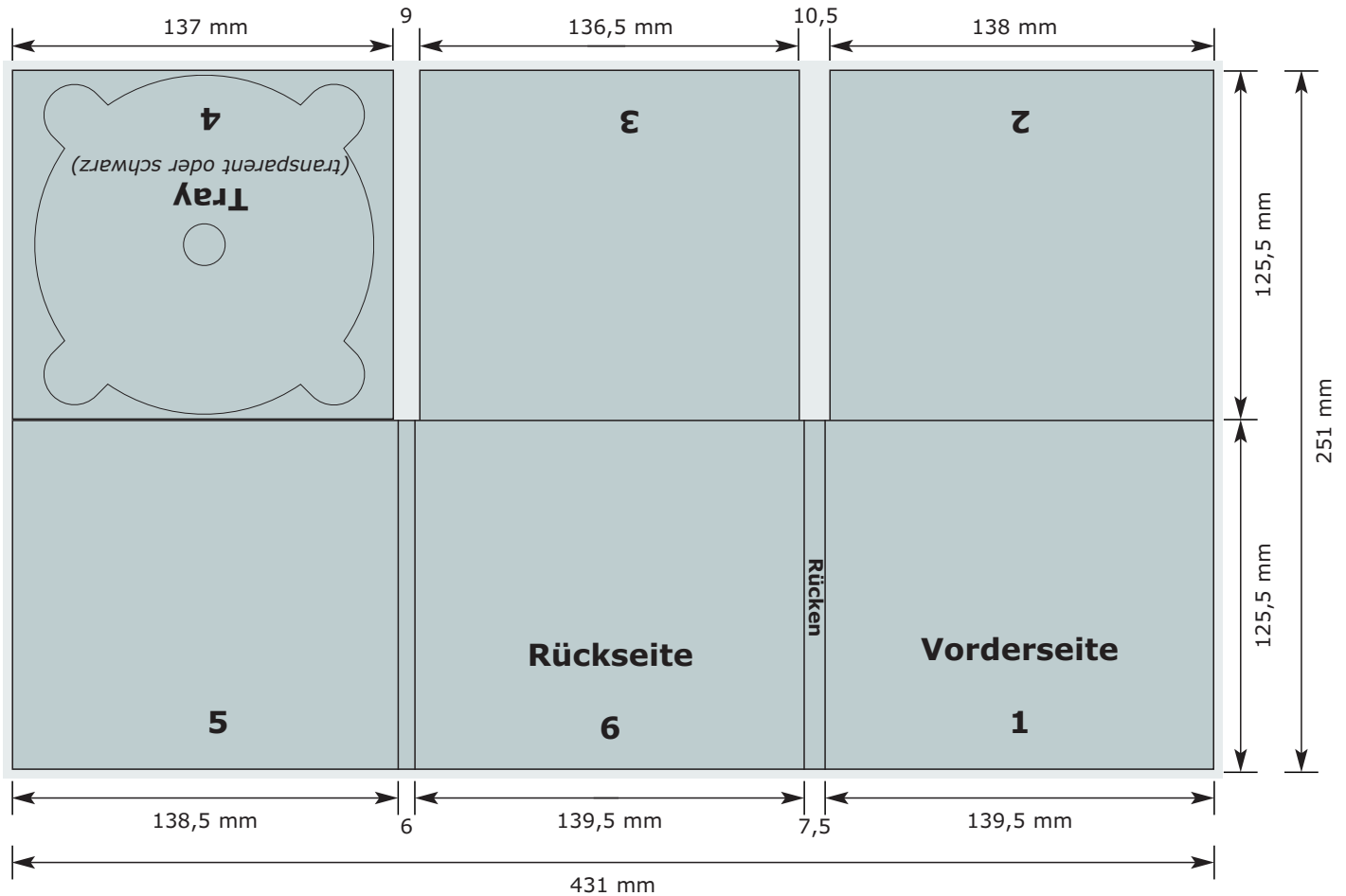

Druckbereich

Beschnitt

**Format offen / geschlossen:**

431 x 251 mm / 139,5 x 7,5 x 125,5 mm

**Beschnitt:**

3 mm

**Farben:**

CMYK (Eurokala)  
HKS und Pantone gegen Aufschlag

**Material:**

300 g/m<sup>2</sup> Chromokarton (Standard)

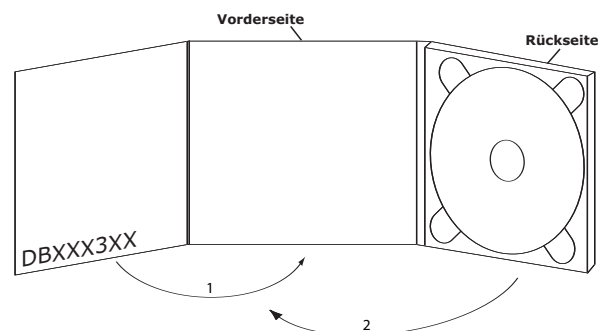

## DPac 6 Seiten

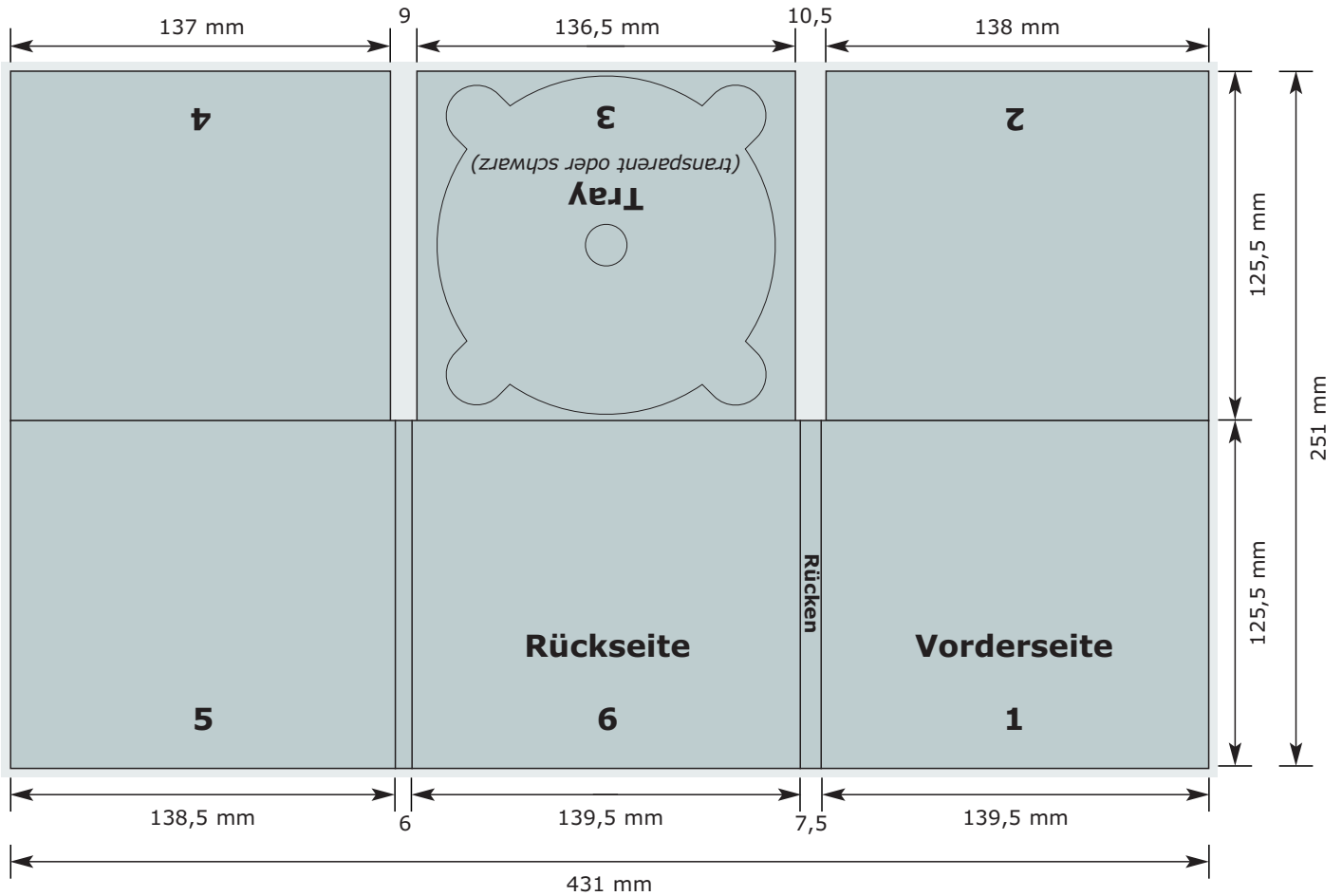

Druckbereich

Beschnitt

### Format offen / geschlossen:

431 x 251 mm / 139,5 x 7,5 x 125,5 mm

### Beschnitt:

3 mm

### Farben:

CMYK (Euroskala)  
HKS und Pantone gegen Aufschlag

### Material:

300 g/m<sup>2</sup> Chromokarton (Standard)

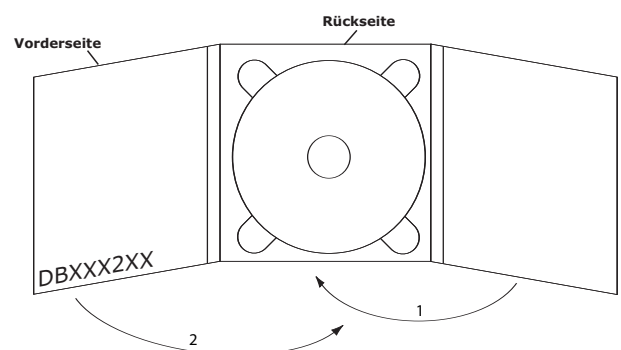

## DPac 6 Seiten (mit Diagonalslot, 2 mm)

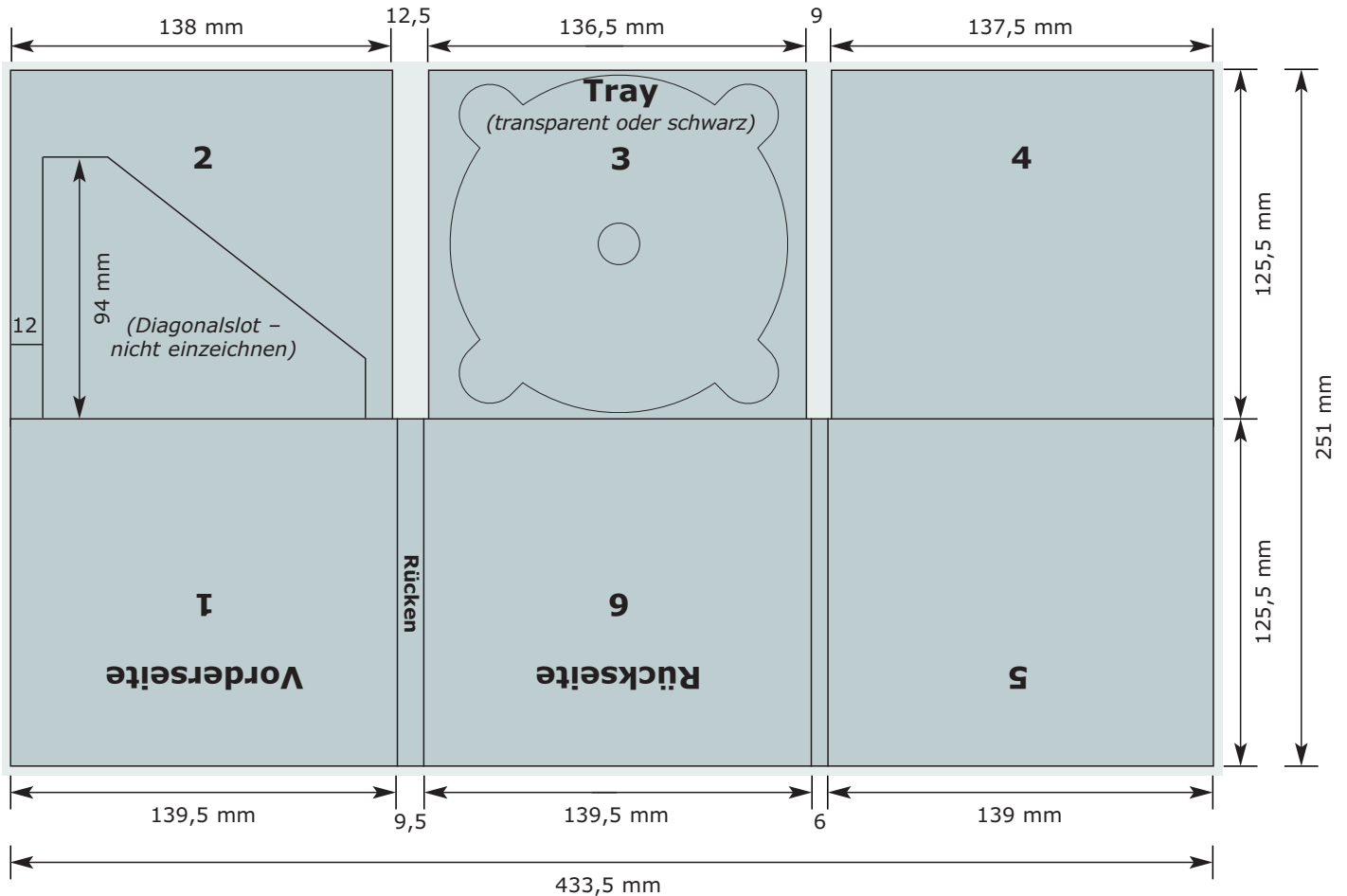

Druckbereich

Beschnitt

In den Slot kann ein 2 mm starkes Booklet konfektioniert werden.

### Format offen / geschlossen:

433,5 x 251 mm / 139,5 x 9,5 x 125,5 mm

### Beschnitt:

3 mm

### Farben:

CMYK (Euroskala)  
HKS und Pantone gegen Aufschlag

### Material:

300 g/m<sup>2</sup> Chromokarton (Standard)

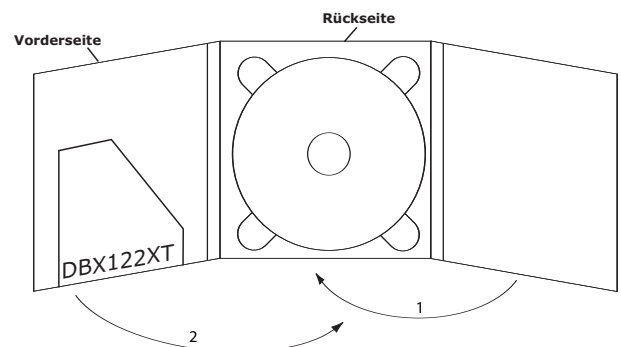

## DPac 6 Seiten (mit Schlitzstanzung, 1 mm)

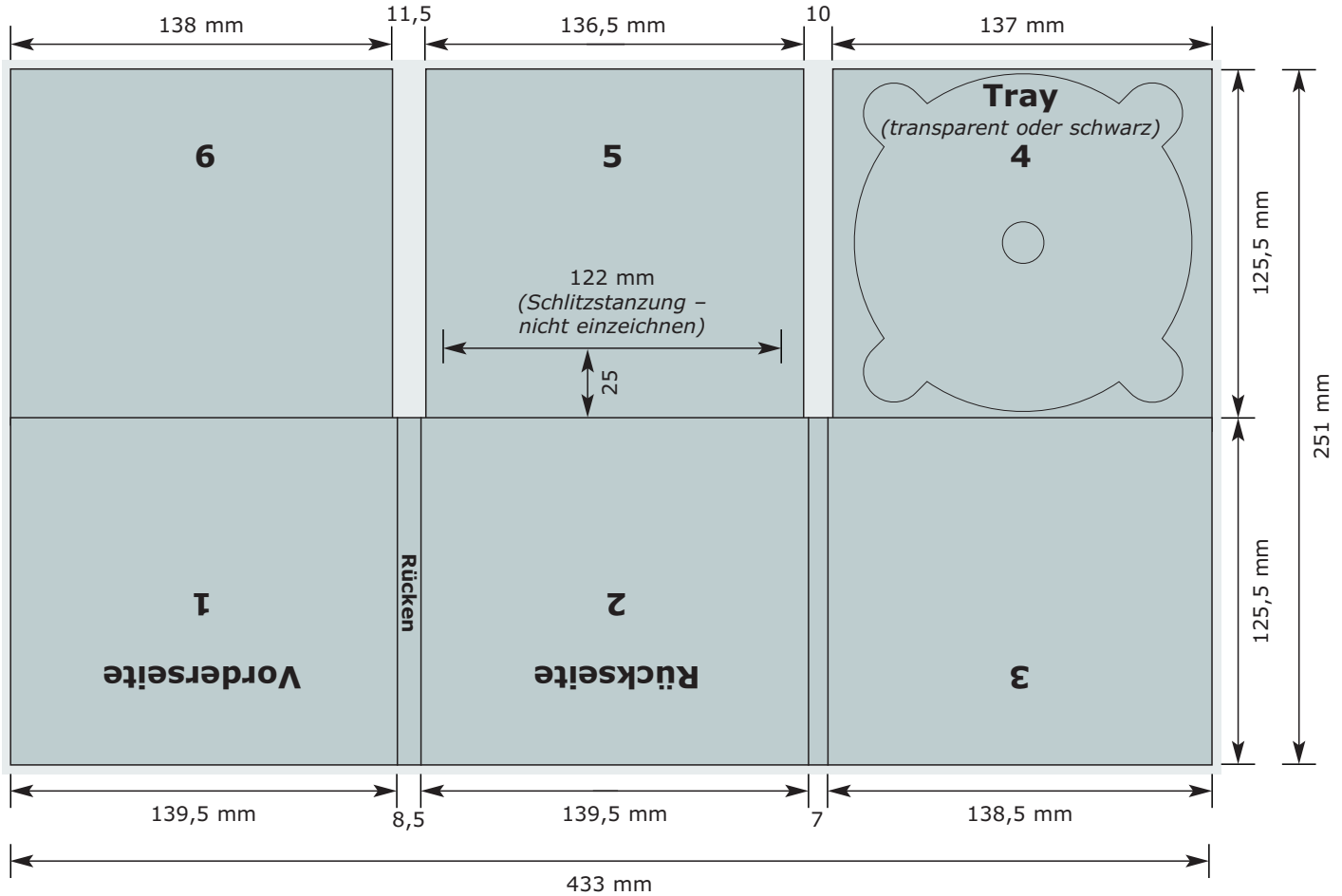

Druckbereich

Beschnitt

In den Schlitz kann ein 1 mm starkes Booklet konfektioniert werden.

### Format offen / geschlossen:

433 x 251 mm / 139,5 x 8,5 x 125,5 mm

### Beschnitt:

3 mm

### Farben:

CMYK (Euroskala)  
HKS und Pantone gegen Aufschlag

### Material:

300 g/m<sup>2</sup> Chromokarton (Standard)

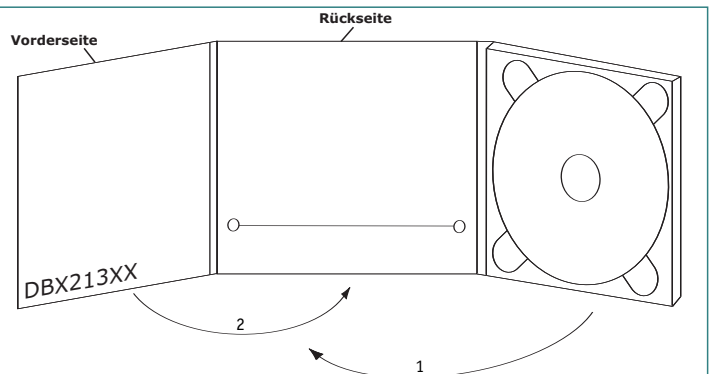

**DVD5, DVD9-Label**  
(12 cm)

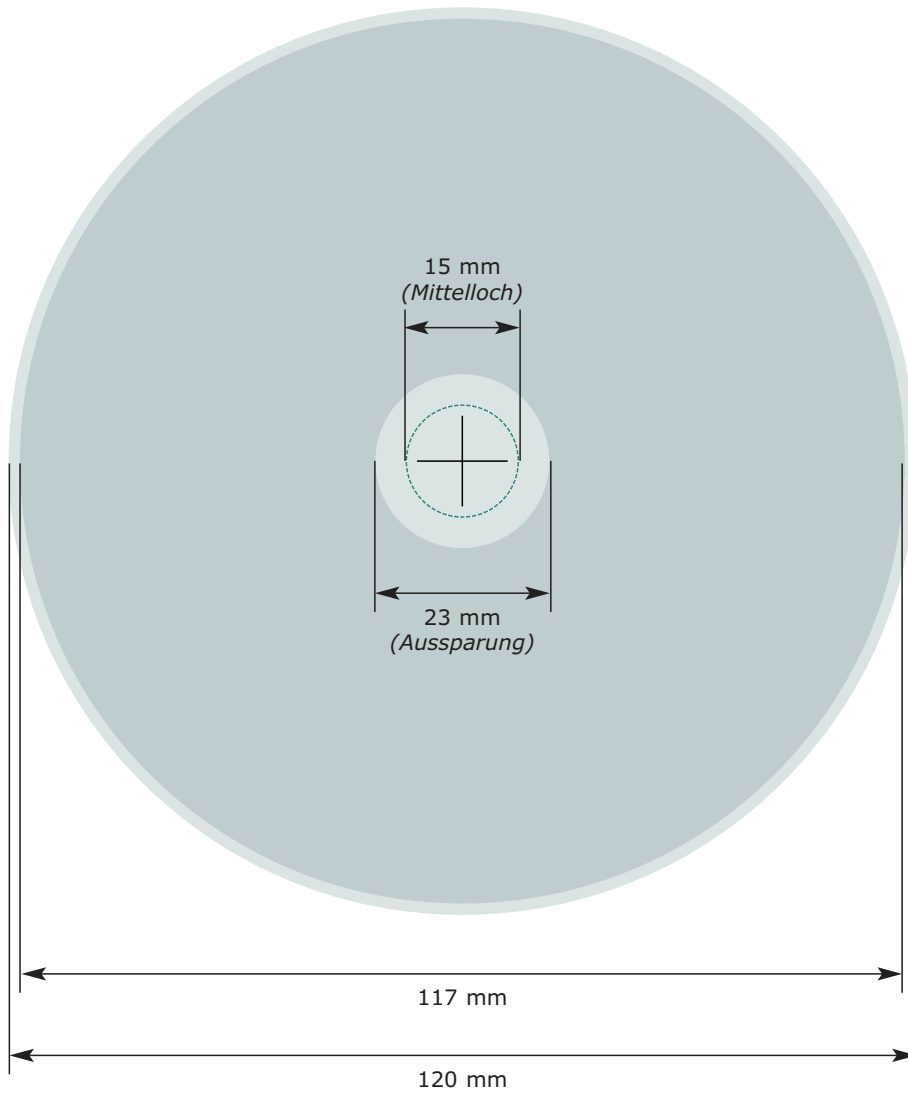

Druckbereich

Endformat

**Format (bedruckbar):**

117 mm / 23 mm

**Beschnitt/Mittelloch:**

Kein Beschnitt.  
Das Mittelloch nicht aussparen.

**Farben:**

CMYK (Euroskala)  
HKS und Pantone  
Matt-/Glanzlack

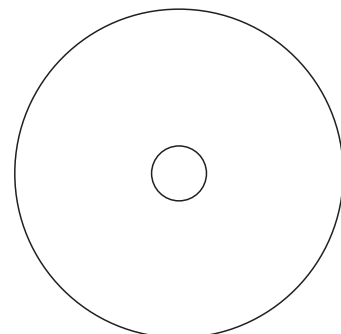

## Inlay

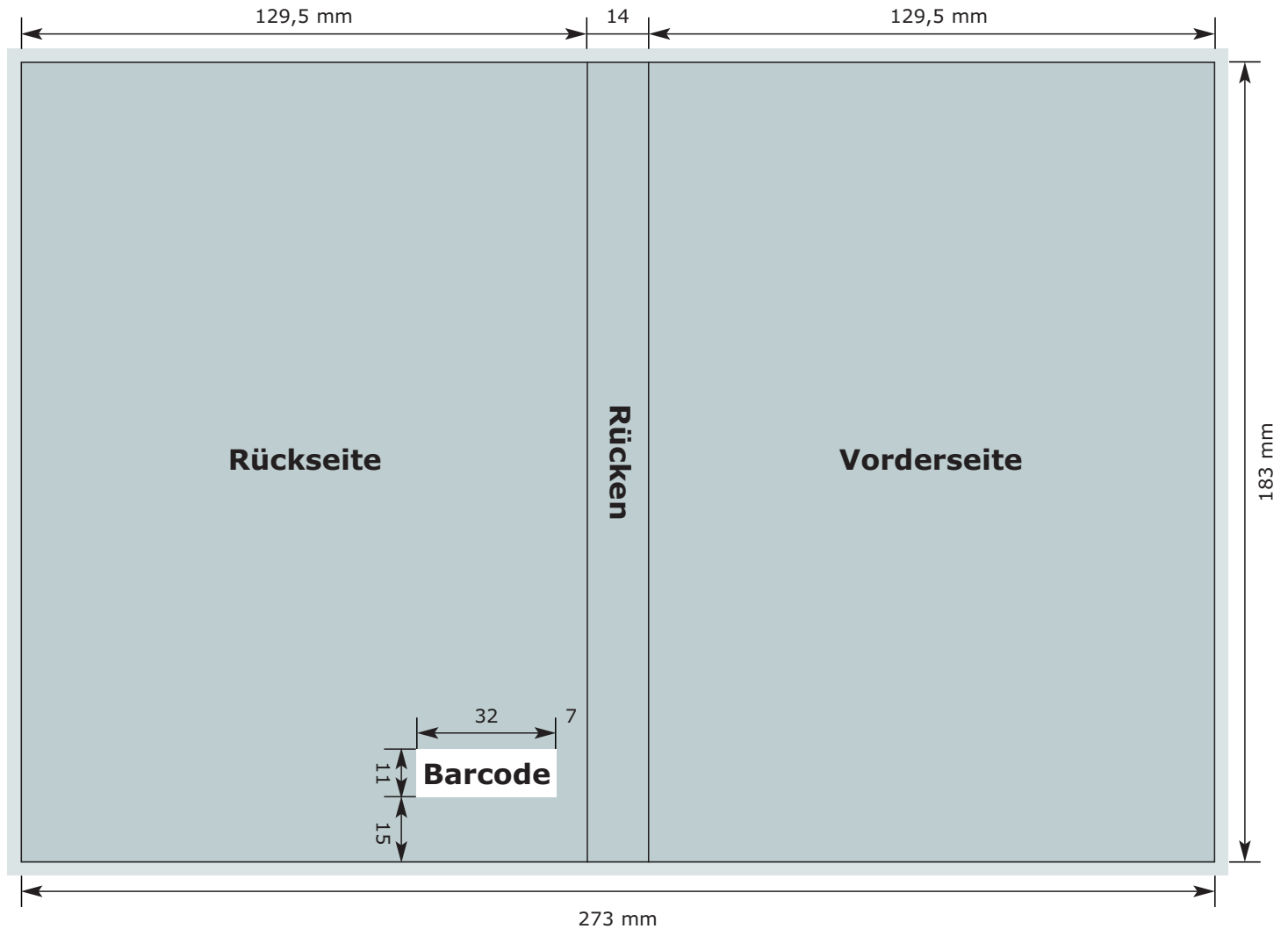

Druckbereich

Beschnitt

### Format offen / geschlossen:

273 x 183 mm / 129,5 x 7 x 183 mm

### Beschnitt:

3 mm

### Farben:

CMYK (Eurokala)  
HKS und Pantone gegen Aufschlag

### Material:

170 g/m<sup>2</sup> Bilderdruck glänzend (Standard)

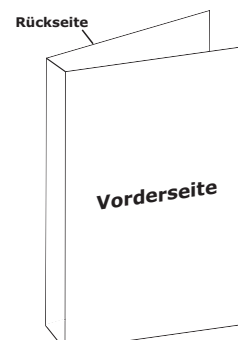

**Booklet**

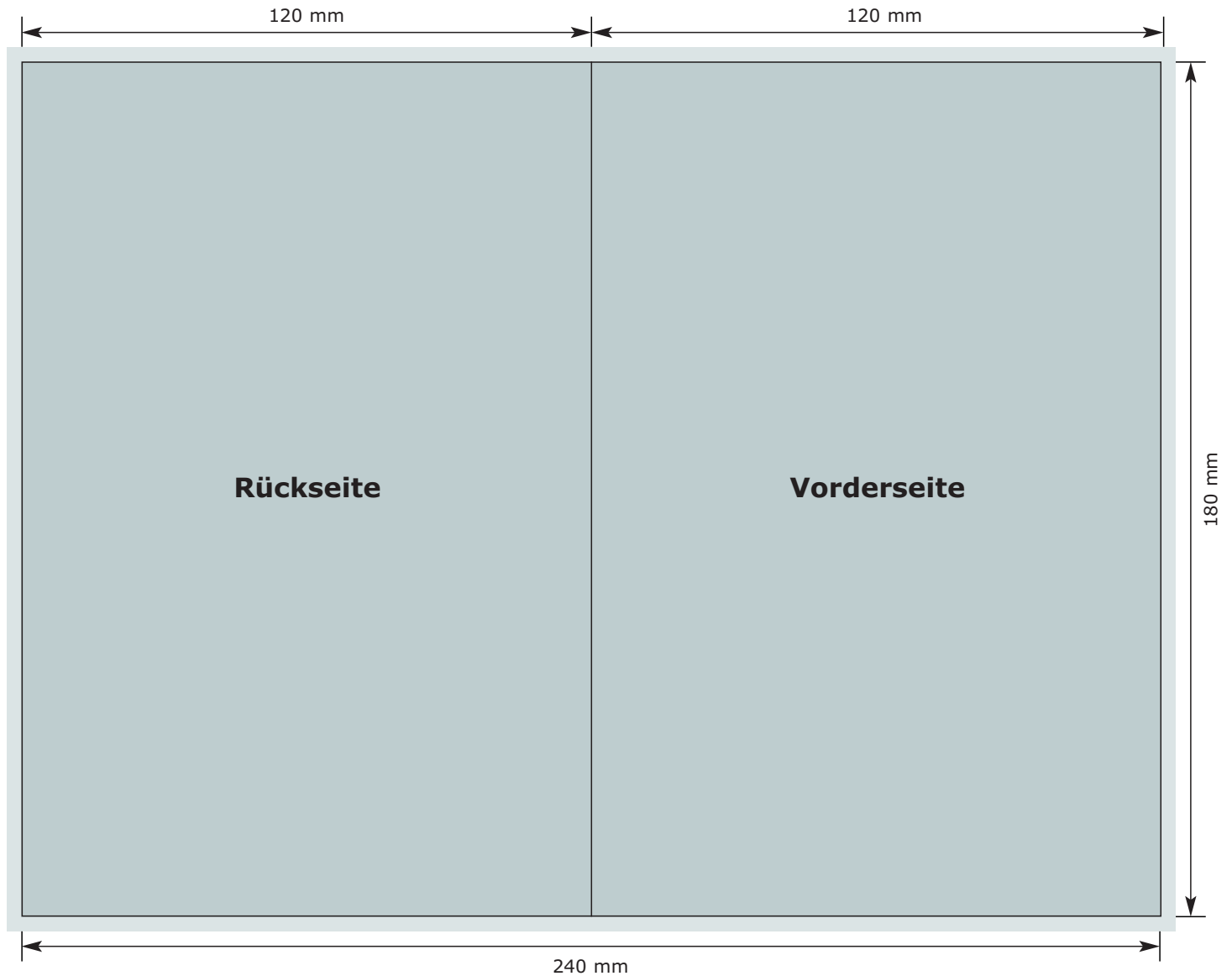

Druckbereich

Beschnitt

**Format offen / geschlossen:**

240 x 180 mm / 120 x 180 mm

**Beschnitt:**

3 mm

**Farben:**

CMYK (Eurokala)  
HKS und Pantone gegen Aufschlag

**Material:**

170 g/m<sup>2</sup> Bilderdruck glänzend (Standard)

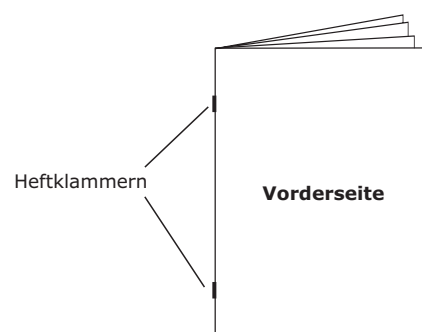

**Label**  
(12 inch)

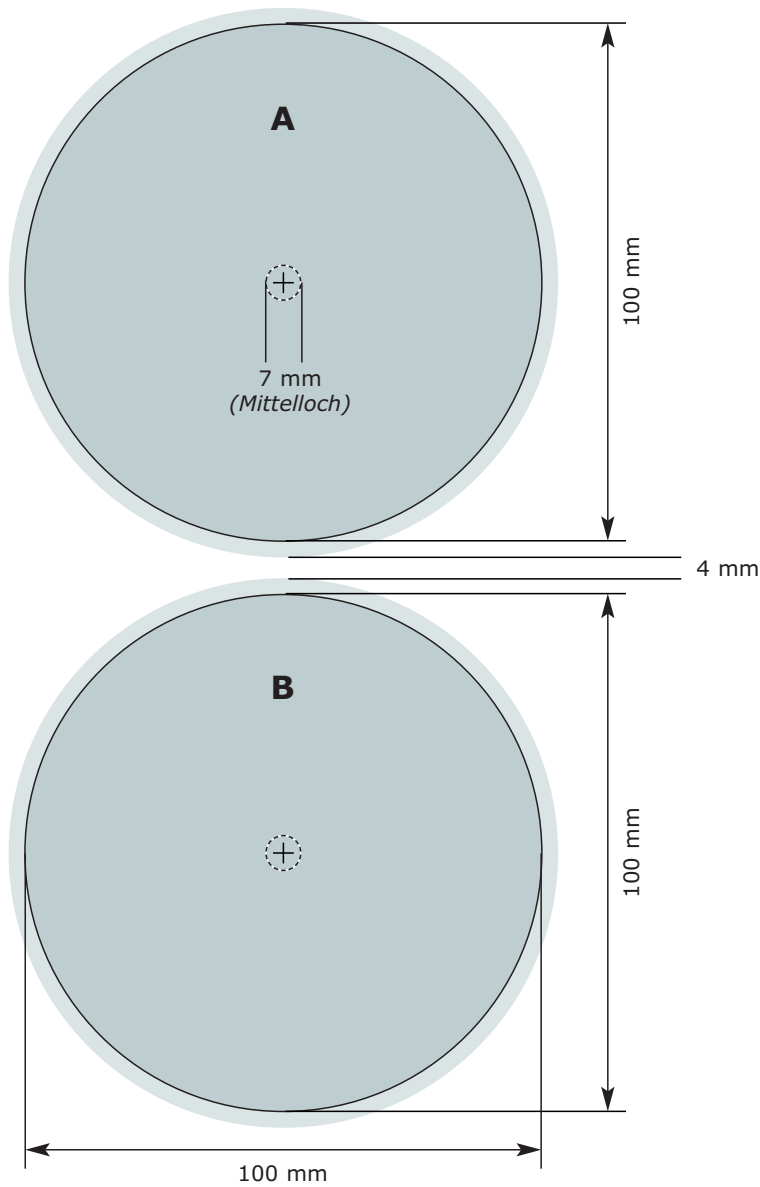

Druckbereich

Beschnitt

**Format:**

100 x 100 mm

**Beschnitt:**

3 mm

**Farben:**

CMYK (Euroskala), HKS und Pantone

**Material:**

170 g/m<sup>2</sup> Papier (Standard)

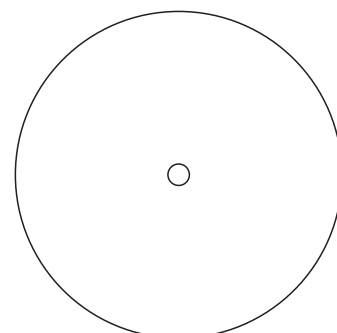

**Label**  
*(12 inch, Picture-Disc)*

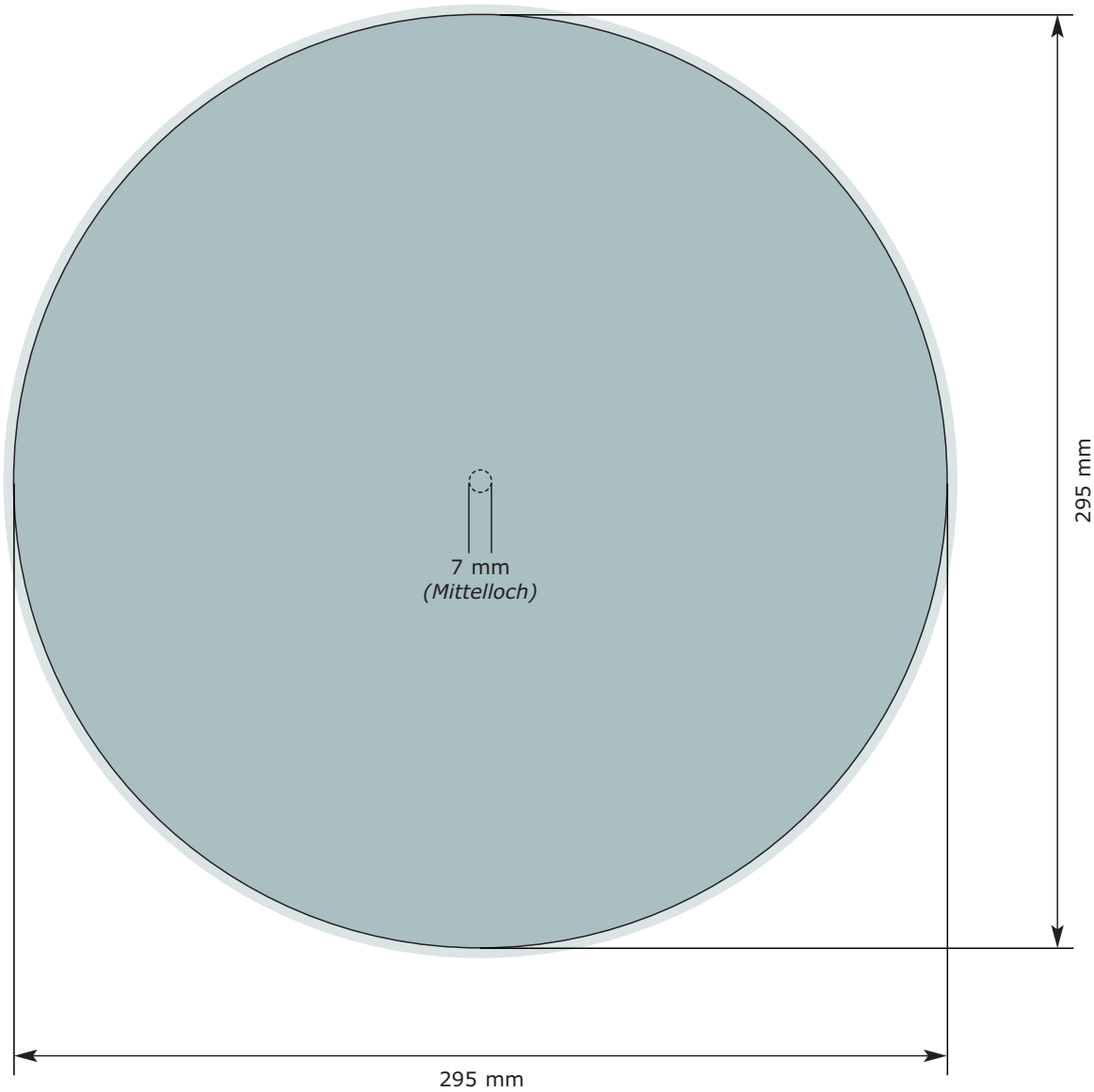

Druckbereich

Beschnitt

**Format:**

295 x 295 mm

**Beschnitt:**

3 mm

**Farben:**

CMYK (Euroskala)  
HKS und Pantone gegen Aufschlag

**Material:**

170 g/m<sup>2</sup> Papier (Standard)

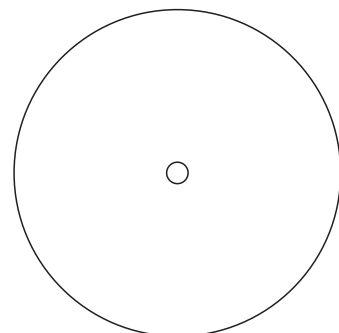

## Innenhülle (12 inch, Öffnung oben)

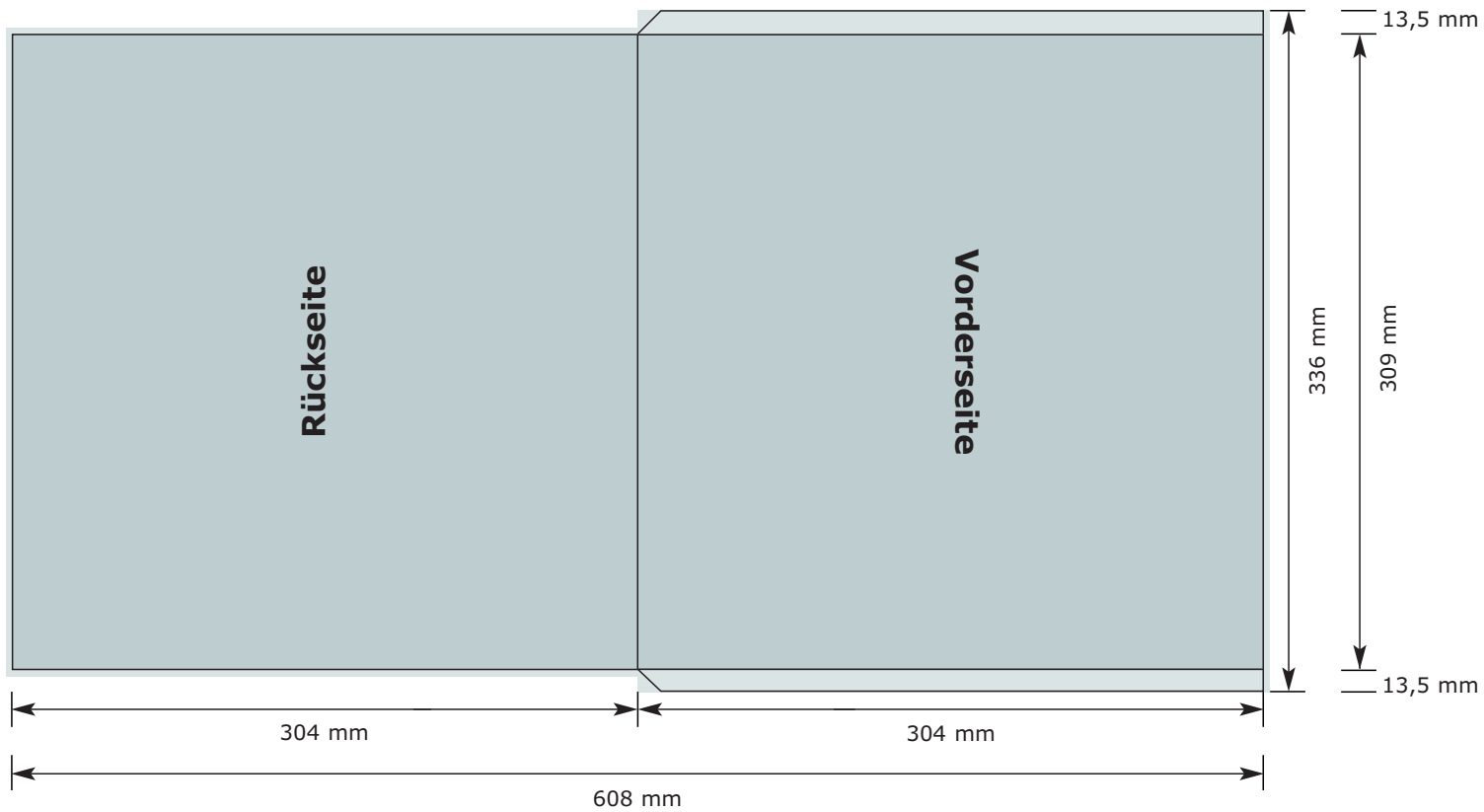

Druckbereich

Beschnitt

### Format offen / geschlossen:

608 x 336 mm / 304 x 309

### Beschnitt:

3 mm

### Farben:

CMYK (Euroskala)  
HKS und Pantone gegen Aufschlag

### Material:

135 g/m<sup>2</sup> Bilderdruck (Standard)

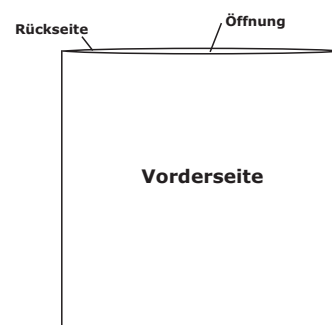

## Maxihülle (12 inch, Öffnung rechts)

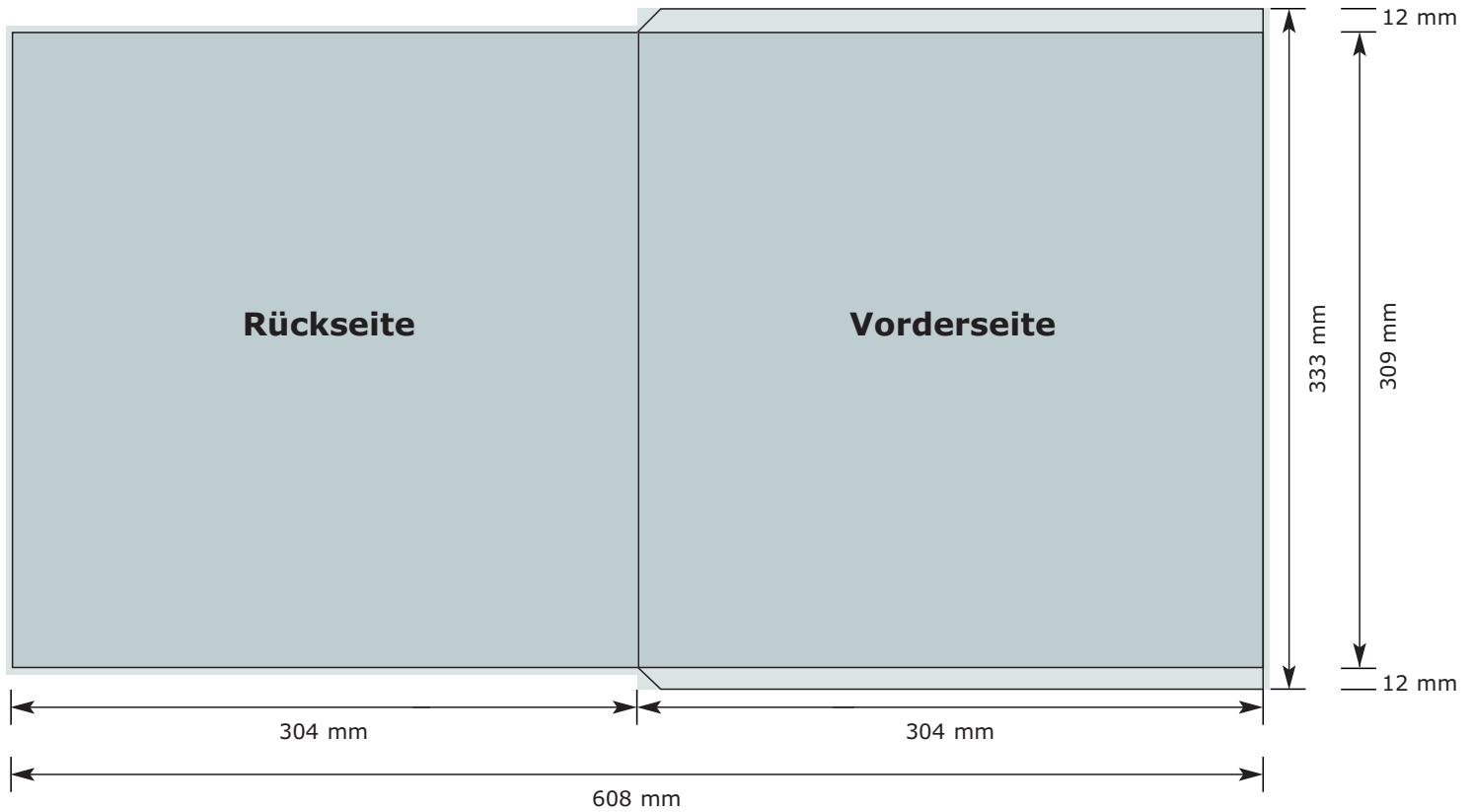

Druckbereich

Beschnitt

### Format offen / geschlossen:

608 x 333 mm / 304 x 309

### Beschnitt:

3 mm

### Farben:

CMYK (Euroskala)  
HKS und Pantone gegen Aufschlag

### Material:

280 g/m<sup>2</sup> Chromoduplex (Standard)

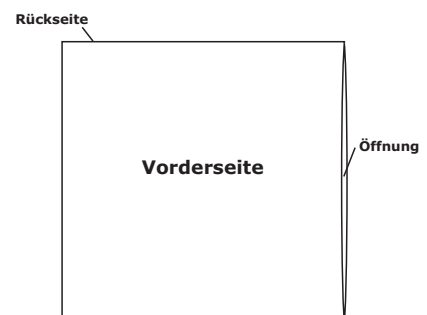

## Kastentasche (12 inch, Öffnung rechts)

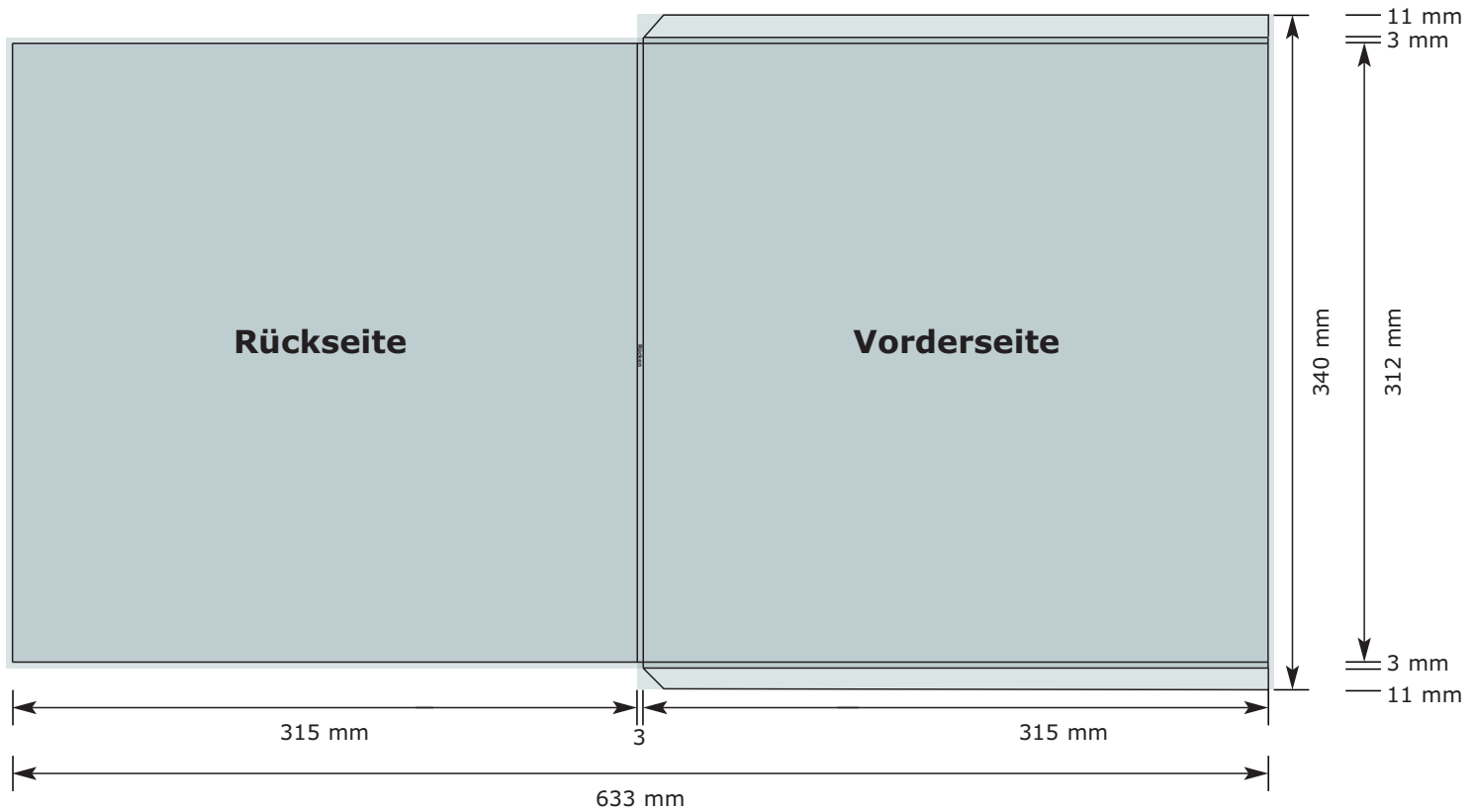

Druckbereich

Beschnitt

**Format offen / geschlossen:**  
633 x 340 mm / 315 x 3 x 312 mm

**Beschnitt:**  
3 mm

**Farben:**  
CMYK (Euroskala)  
HKS und Pantone gegen Aufschlag

**Material:**  
280 g/m<sup>2</sup> Chromoduplex (Standard)

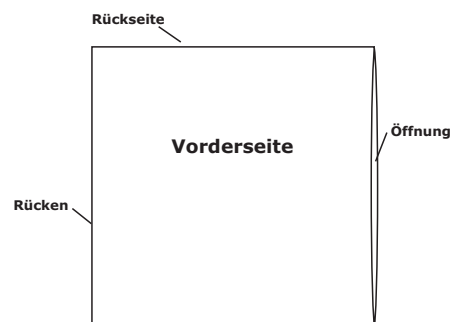

**Schuber**  
(12 inch, Öffnung rechts)

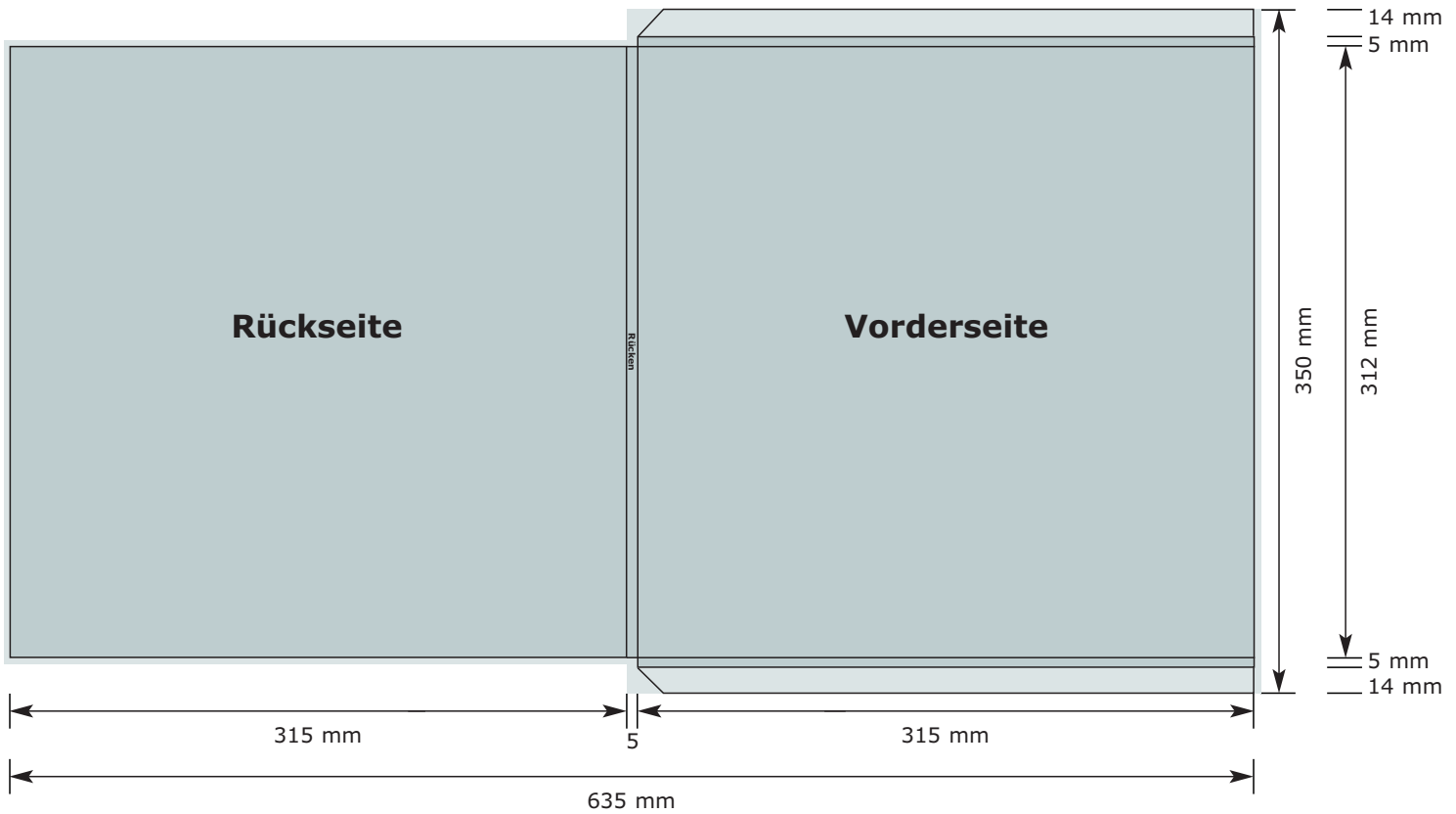

Druckbereich

Beschnitt

**Format offen / geschlossen:**  
635 x 350 mm / 315 x 5 x 312 mm

**Beschnitt:**  
3 mm

**Farben:**  
CMYK (Eurokala)  
HKS und Pantone gegen Aufschlag

**Material:**  
280 g/m<sup>2</sup> Chromoduplex (Standard)

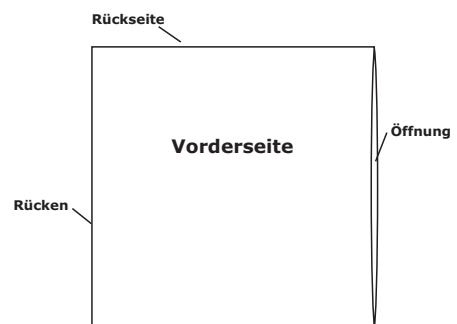

## Schlauchalbum (12 inch, Öffnung rechts)

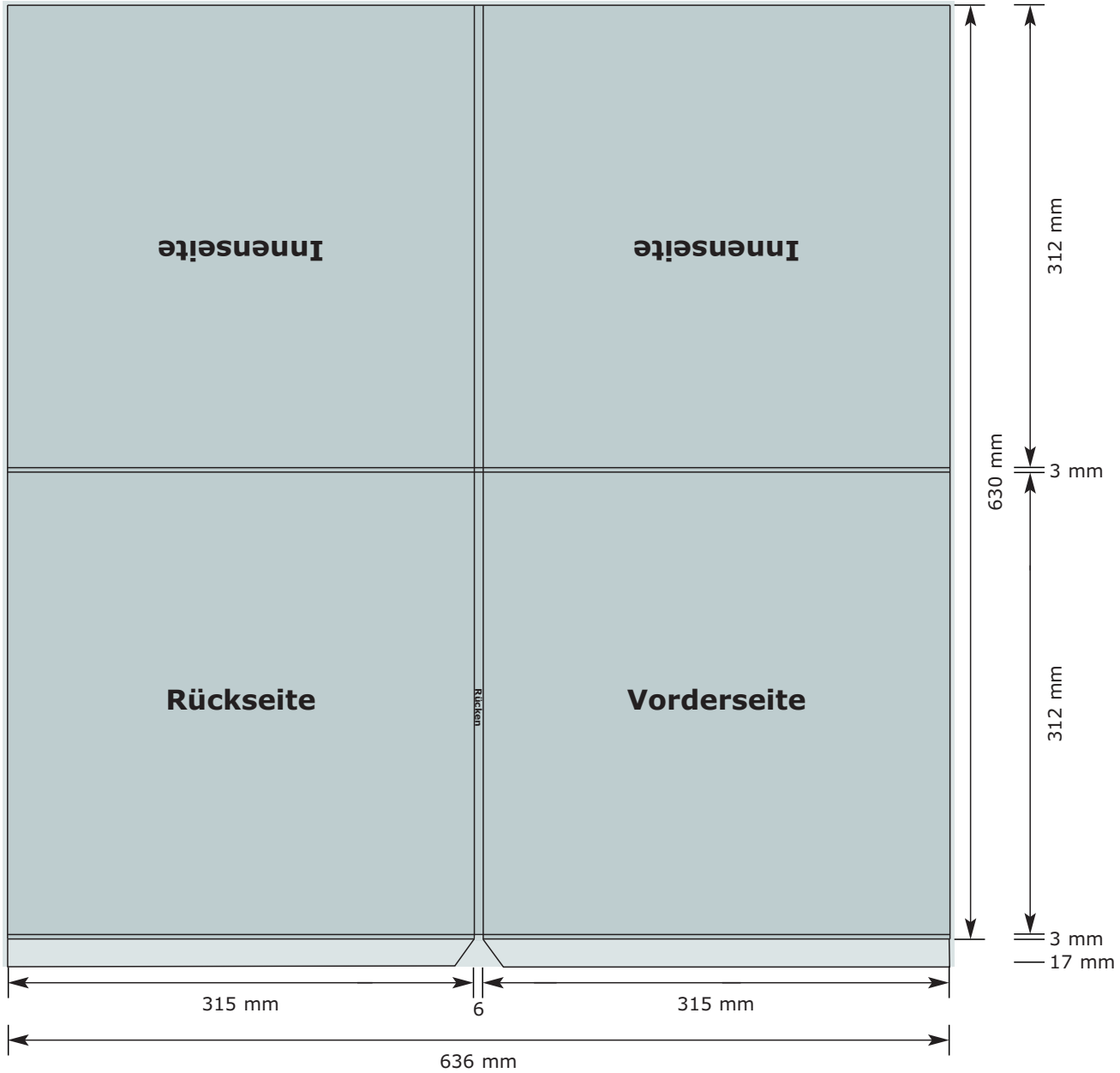

Druckbereich

Beschnitt

**Format offen / geschlossen:**  
636 x 647 mm / 315 x 6 x 312 mm

**Beschnitt:**  
3 mm

**Farben:**  
CMYK (Euroskala)  
HKS und Pantone gegen Aufschlag

**Material:**  
280 g/m<sup>2</sup> Chromoduplex (Standard)

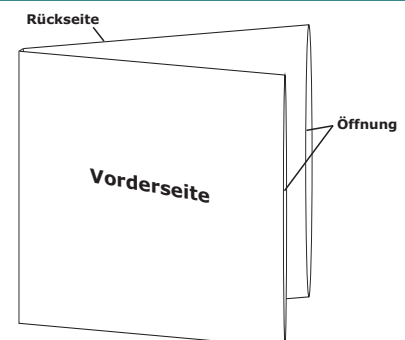

**Label**  
(7 inch)

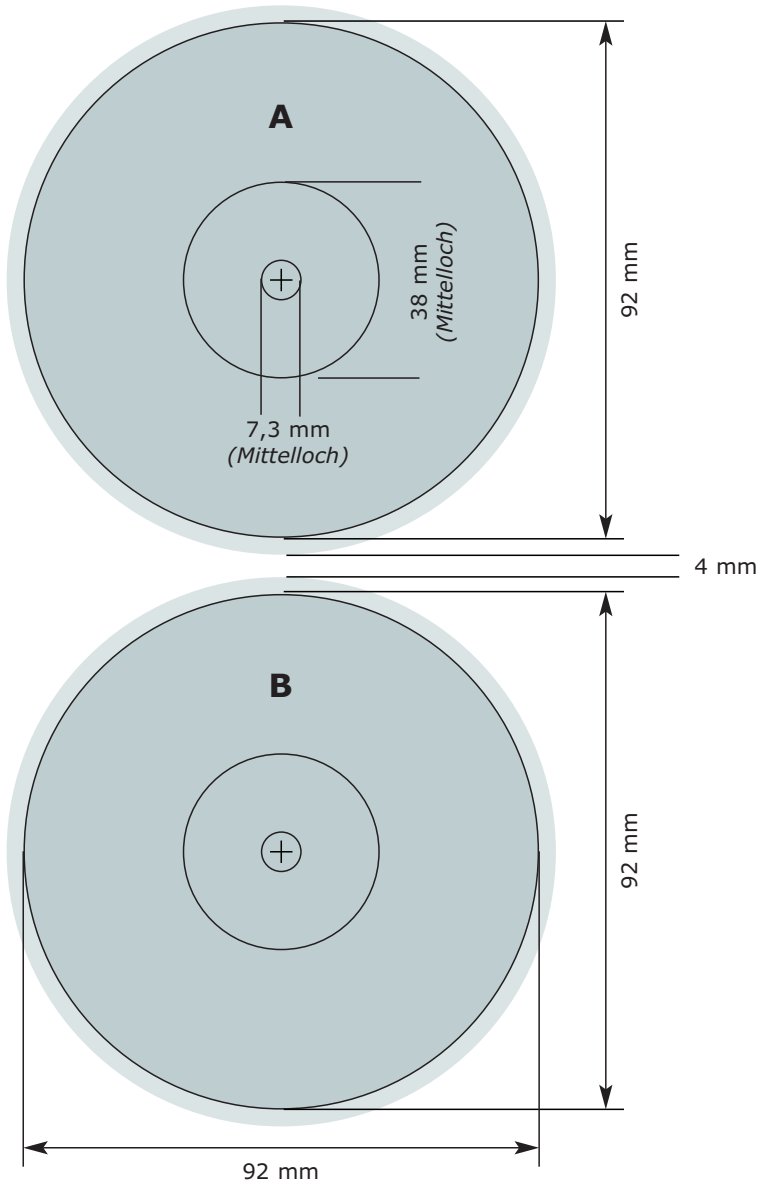

Druckbereich

Beschnitt

**Format:**

92 x 92 mm

**Beschnitt:**

3 mm

**Farben:**

CMYK (Euroskala), HKS und Pantone

**Material:**

170 g/m<sup>2</sup> Papier (Standard)

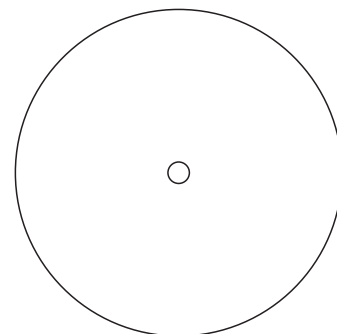

## Maxihülle (7 inch, Öffnung oben)

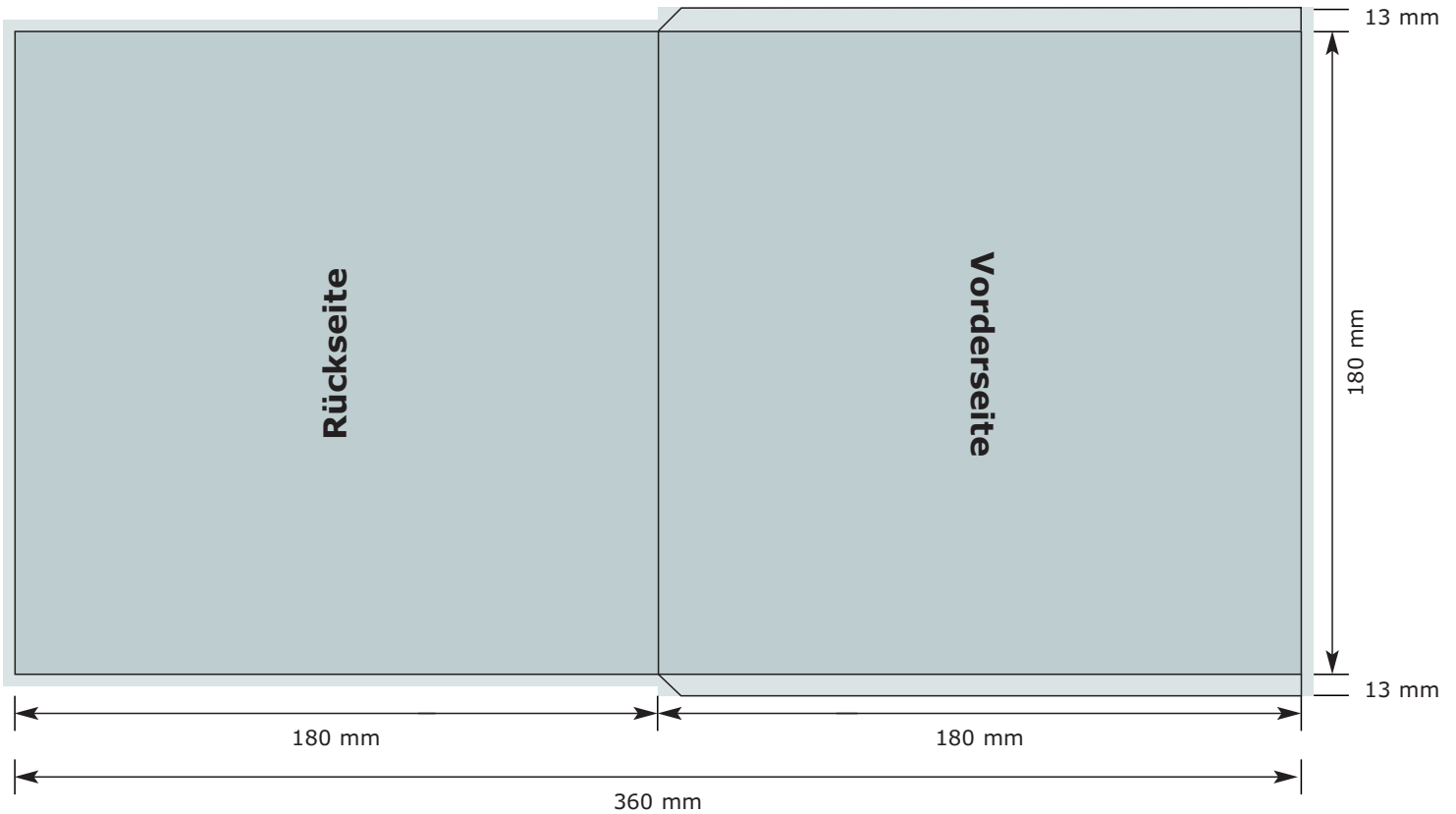

Druckbereich

Beschnitt

**Format offen / geschlossen:**  
360 x 206 mm / 180 x 180 mm

**Beschnitt:**  
3 mm

**Farben:**  
CMYK (Euroskala)  
HKS und Pantone gegen Aufschlag

**Material:**  
280 g/m<sup>2</sup> Chromoduplex (Standard)

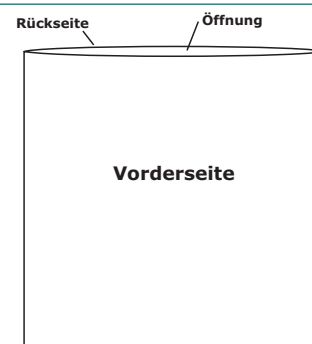

## Kastentasche (7 inch, Öffnung oben)

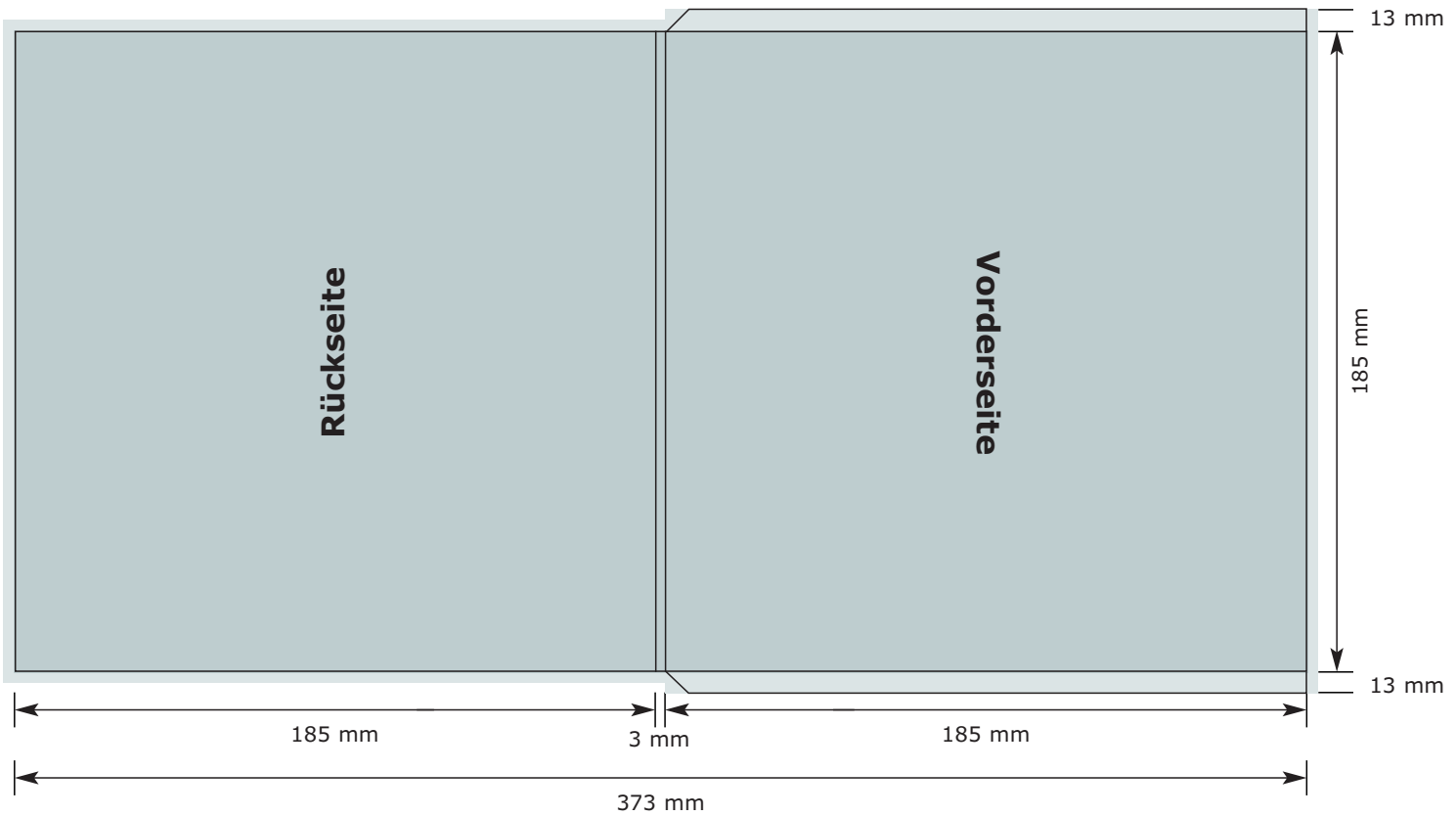

Druckbereich

Beschnitt

**Format offen / geschlossen:**  
373 x 211 mm / 185 x 185 mm

**Beschnitt:**  
3 mm

**Farben:**  
CMYK (Euroskala)  
HKS und Pantone gegen Aufschlag

**Material:**  
280 g/m<sup>2</sup> Chromoduplex (Standard)

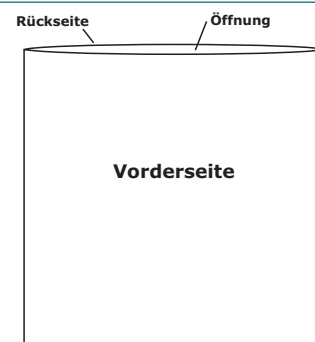

**Label**  
(10 inch)

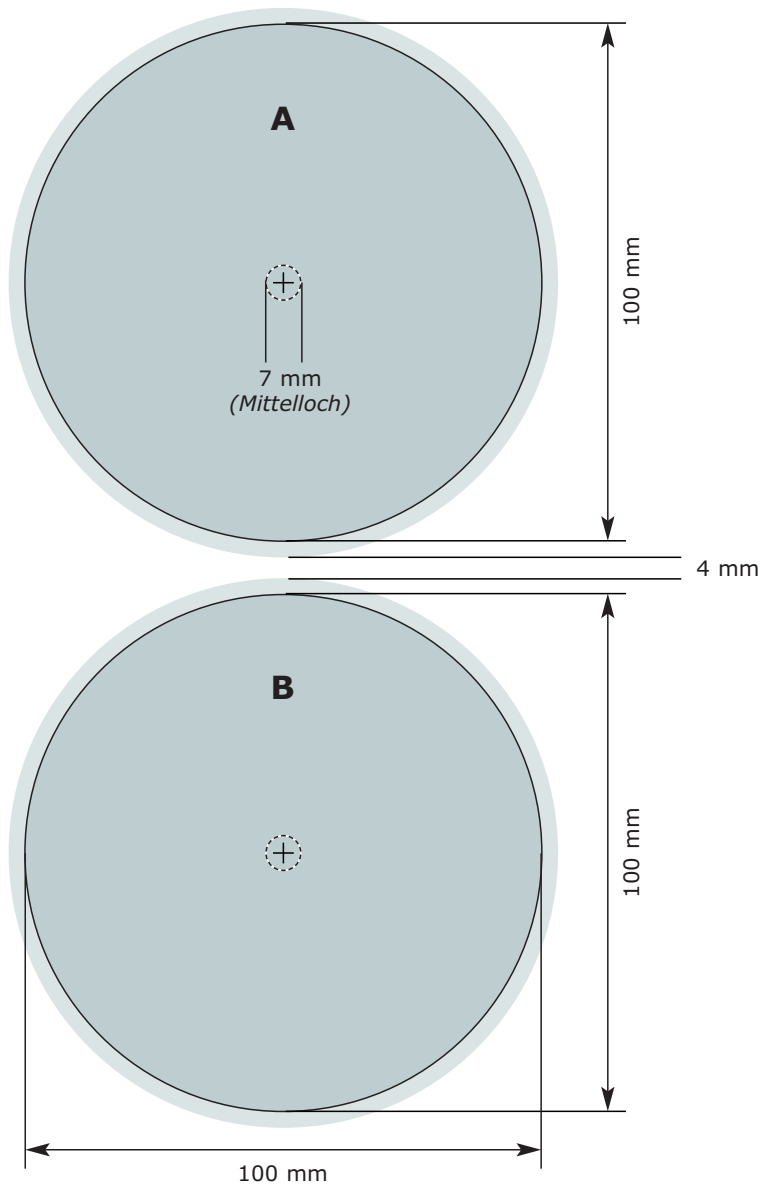

Druckbereich

Beschnitt

**Format:**

100 x 100 mm

**Beschnitt:**

3 mm

**Farben:**

CMYK (Euroskala), HKS und Pantone

**Material:**

170 g/m<sup>2</sup> Papier (Standard)

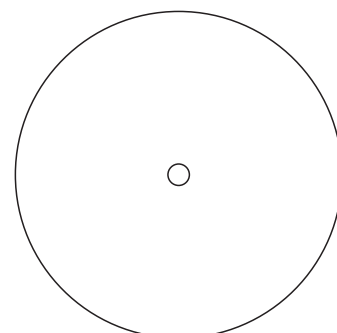

## Maxihülle (10 inch, Öffnung rechts)

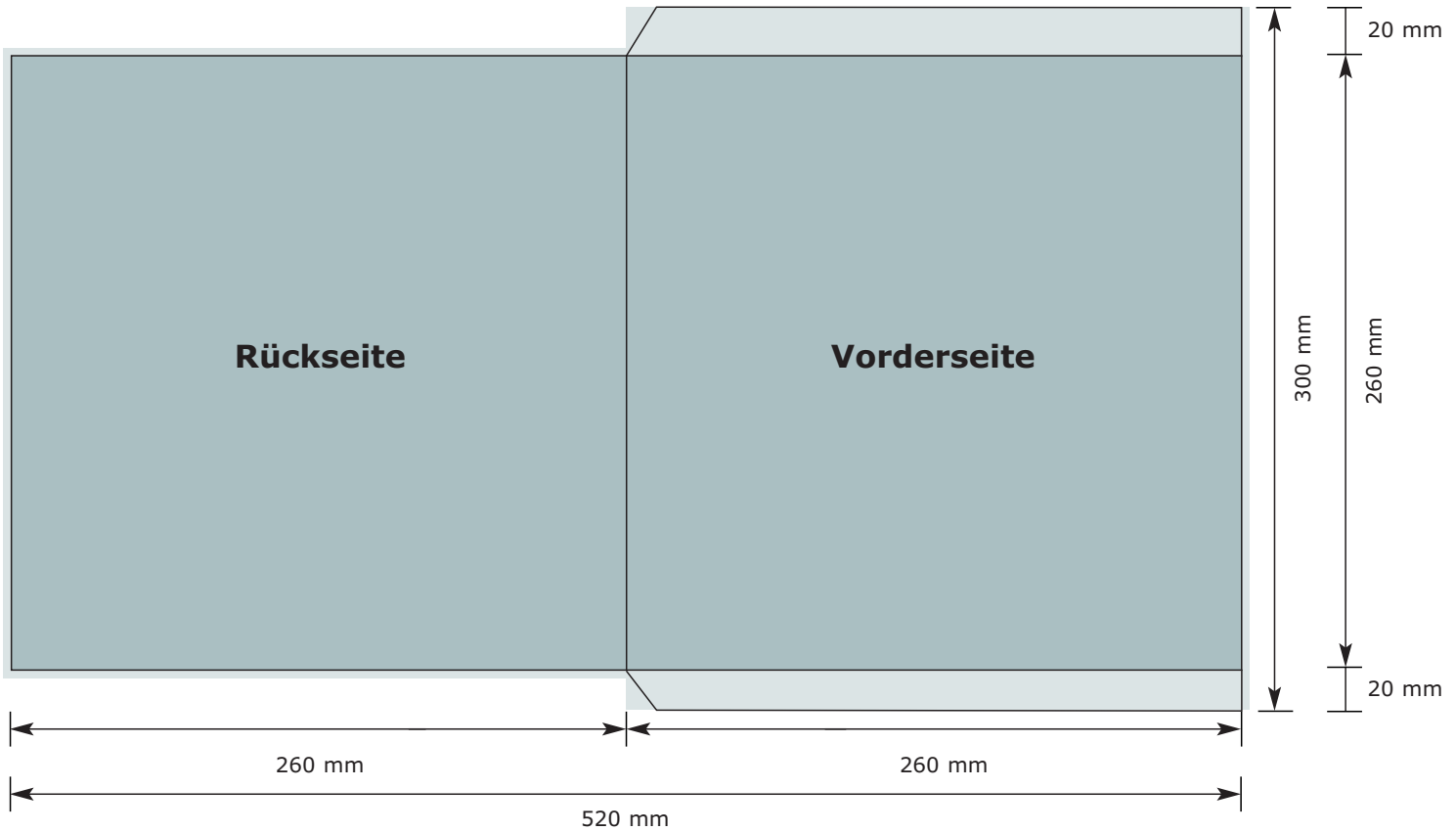

Druckbereich

Beschnitt

**Format offen / geschlossen:**  
520 x 300 mm / 260 x 260 mm

**Beschnitt:**  
3 mm

**Farben:**  
CMYK (Euroskala)  
HKS und Pantone gegen Aufschlag

**Material:**  
280 g/m<sup>2</sup> Chromoduplex (Standard)

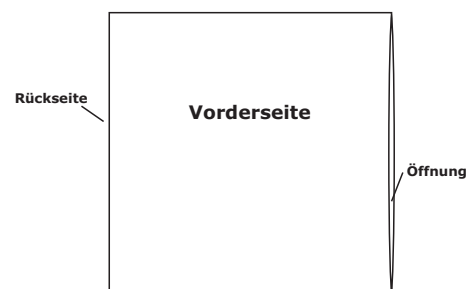

## Kastentasche (10 inch, Öffnung rechts)

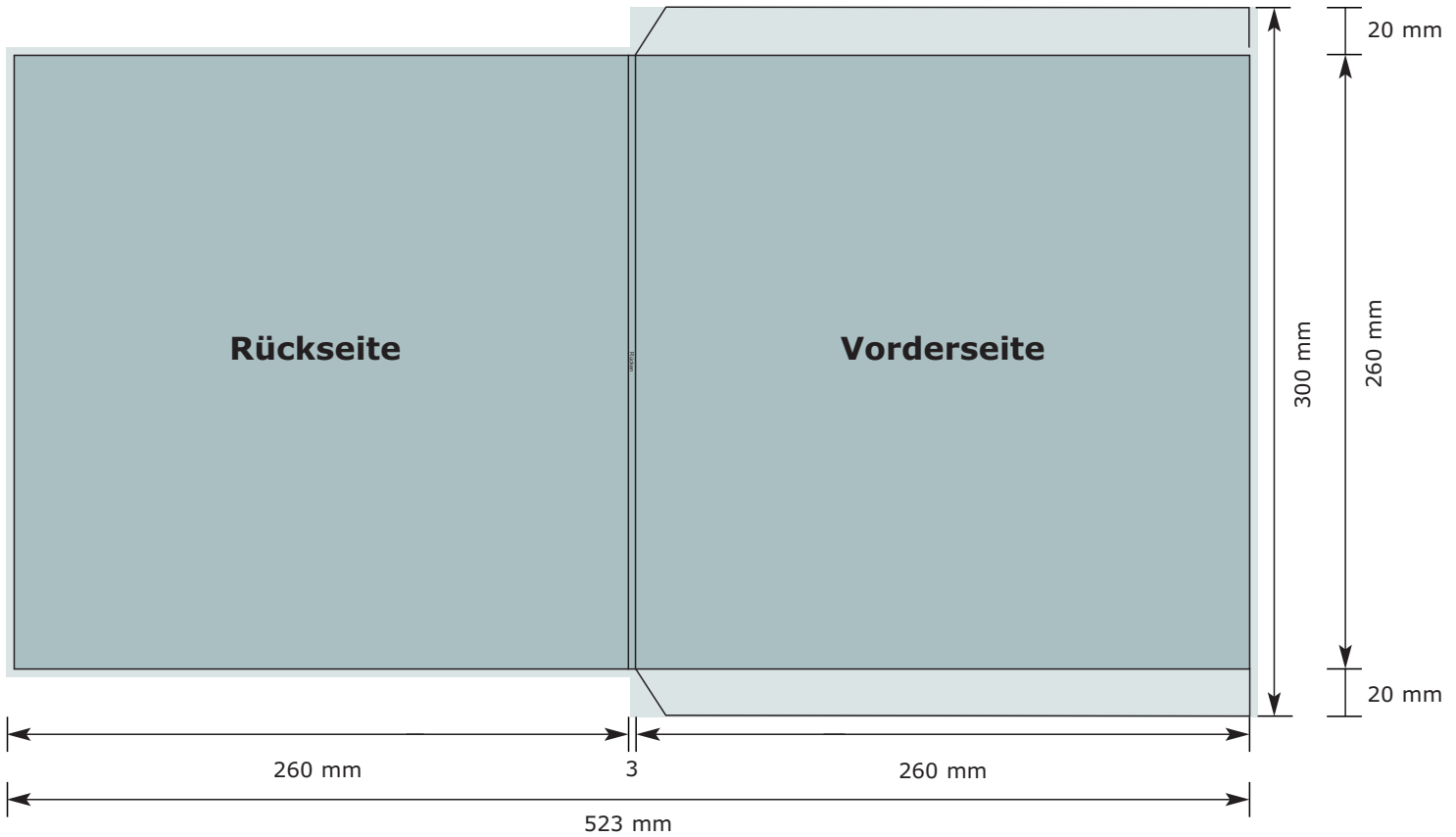

Druckbereich

Beschnitt

**Format offen / geschlossen:**  
523 x 300 mm / 260 x 3 x 260 mm

**Beschnitt:**  
3 mm

**Farben:**  
CMYK (Euroskala)  
HKS und Pantone gegen Aufschlag

**Material:**  
280 g/m<sup>2</sup> Chromoduplex (Standard)

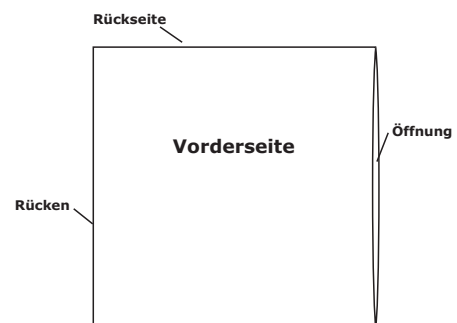

## Klischee

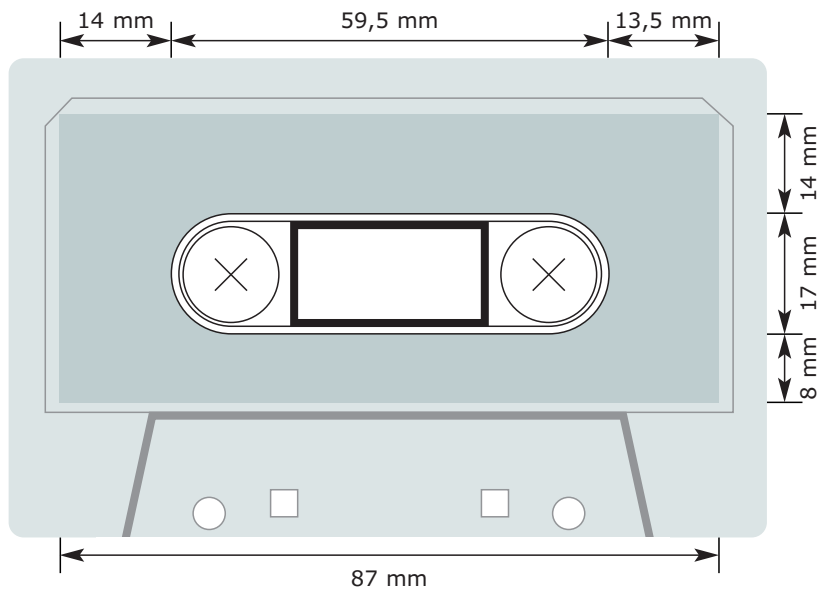

### Druckbereich

#### Format (bedruckbar):

87 x 39 mm

#### Beschnitt:

Kein Beschnitt

#### Farben:

CMYK (Eurokala), HKS und Pantone

#### Material:

Direktaufdruck

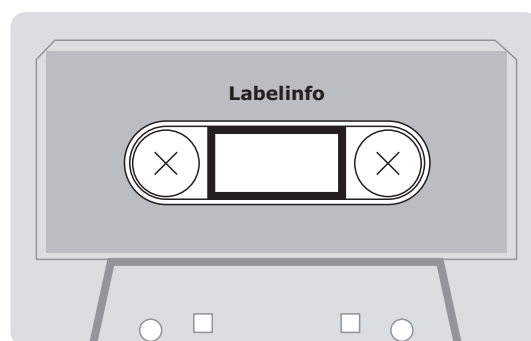

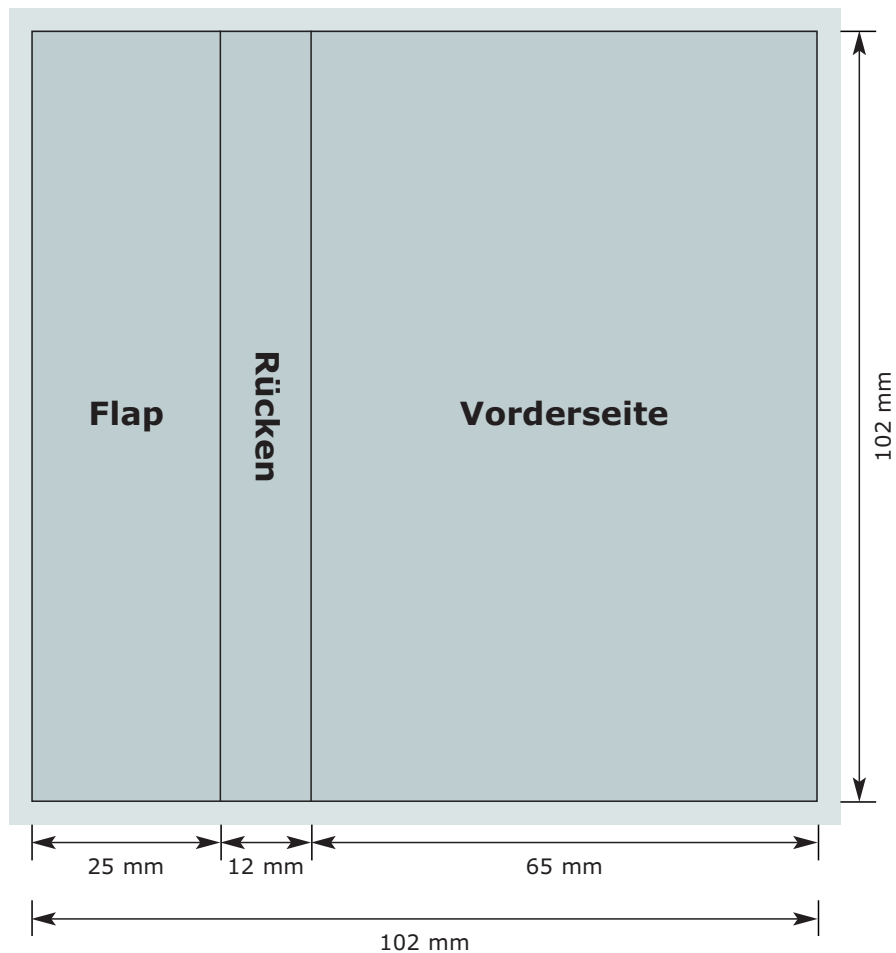
**Inlay**

Druckbereich

Beschnitt

**Format offen / geschlossen:**

102 x 102 mm / 65 x 12 x 102 mm

**Beschnitt:**

3 mm

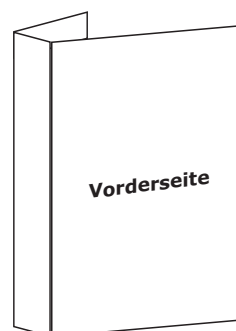
**Farben:**CMYK (Euroskala)  
HKS und Pantone gegen Aufschlag**Material:**170 g/m<sup>2</sup> Bilderdruck glänzend (Standard)

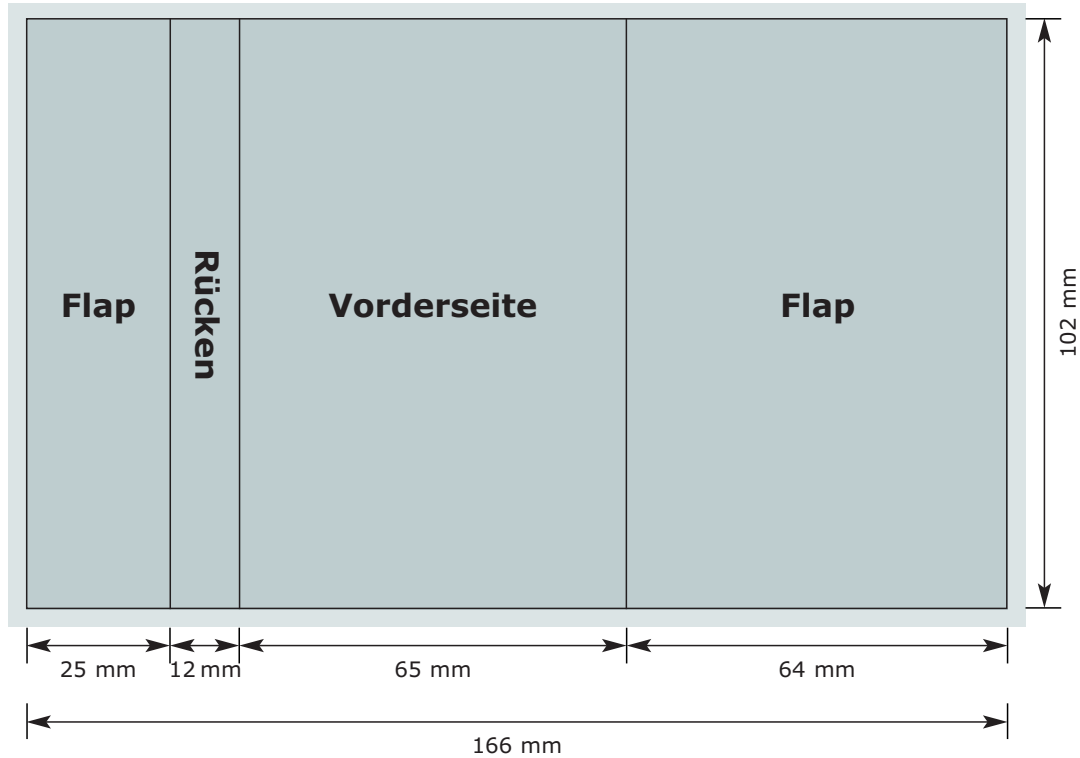
**Inlay**  
(mit zusätzlichem Flap)

Druckbereich

Beschnitt

**Format offen / geschlossen:**

166 x 102 mm / 65 x 12 x 102 mm

**Beschnitt:**

3 mm

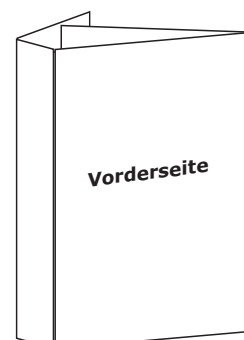
**Farben:**CMYK (Euroskala)  
HKS und Pantone gegen Aufschlag**Material:**170 g/m<sup>2</sup> Bilderdruck glänzend (Standard)

**Four Manufacturing Services GmbH**

Mörikestraße 67, 70199 Stuttgart

Tel. +49 (711) 9 6666 460

Fax +49 (711) 9 6666 401

[grafik@fourmanufacturing.com](mailto:grafik@fourmanufacturing.com)